

Pompanti Xtreme™

312457ZAH

IT

Pompanti ad alto volume per rivestimenti protettivi. Esclusivamente per utilizzo professionale.

Per informazioni sui modelli, vedere pagina 3, per informazioni sulla massima pressione d'esercizio, vedere pagina 34.



Importanti istruzioni sulla sicurezza

Leggere tutte le avvertenze e le istruzioni contenute in questo manuale. Conservare queste istruzioni.

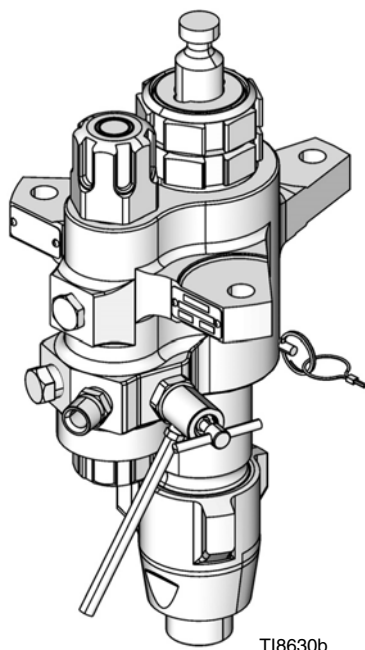

T18630b

Pompante modello L220C2 con filtro integrato

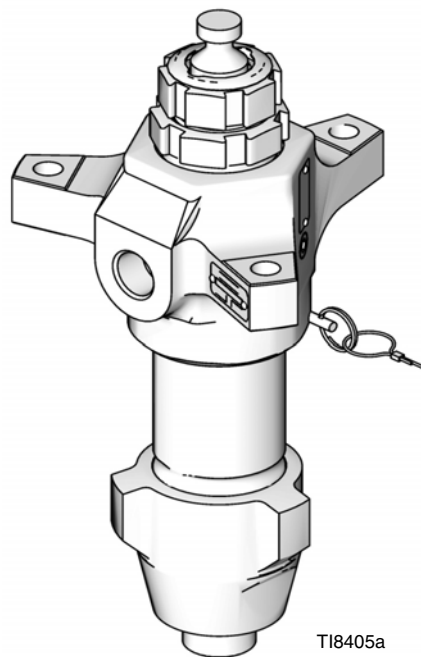

T18405a

Pompante modello L220C1 senza filtro

Indice

Manuali correlati	2
Modelli	3
Avvertenze	4
Identificazione dei componenti	6
Riparare	7
Smontaggio	7
Manutenzione del filtro integrato	14
Parti	16
Pompanti di spruzzatura XP modelli 36cc, 48cc, 54cc, 58cc, 72cc, 85cc, 90cc, 97cc e 115cc	16
Pompanti di spruzzatura XP modelli 145cc, 180cc, 220cc, 250cc e 290cc	19
Pompanti degli spruzzatori Xtreme ed e-Xtreme modelli 85cc 115cc, 145cc, 180cc, 220cc, 250cc e 290cc 21	21
Kit di riparazione	27
Kit di riparazione - Graco UHMWPE formulato/cuoio 27	27
Kit di riparazione - PTFE	28
Kit di riparazione - Graco UHMWPE formulato/PTFE 29	29
Kit	30
Sfere in ceramica	30
Dimensioni	32
Layout dei fori di fissaggio del corpo di mandata	33
Dati tecnici	34
Garanzia standard Graco	36
Informazioni su Graco	36

Manuali correlati

Manuali in inglese dei componenti:

Manuale	Descrizione
3A3164	Spruzzatore eXtreme, Ex35/Ex45
311164	Unità Xtreme, Istruzioni e parti
3A0420	Funzionamento dello spruzzatore XP
311238	NXT® Motore pneumatico, Istruzioni e parti
311239	Moduli di controllo dell'aria per motori pneumatici NXT, Istruzioni e parti
334645	Unità Xtreme XL, Istruzioni e parti
Kit di riparazione della pompante Xtreme	
406882	Kit di conversione del cappuccio e della guarnizione di tenuta del filtro, Istruzioni-Parti
406879	Pompante XP da 36 cc, Riparazione-Parti
406880	Pompante XP da 48 cc, Riparazione-Parti
406990	Pompante XP da 54 cc, Riparazione-Parti
406881	Pompante XP da 58 cc, Riparazione-Parti
406991	Pompante XP da 72 cc, Riparazione-Parti
406888	Pompante XP/Xtreme da 85 cc, Riparazione-Parti
406992	Pompante XP da 90 cc, Riparazione-Parti
406993	Pompante XP da 97 cc, Riparazione-Parti
406889	Pompante XP/Xtreme da 115 cc, Riparazione-Parti
406890	Pompante XP/Xtreme da 145 cc, Riparazione-Parti
406891	Pompante XP/Xtreme da 180 cc, Riparazione-Parti
406892	Pompante XP/Xtreme da 220 cc, Riparazione-Parti
406893	Pompante XP/Xtreme da 250 cc, Riparazione-Parti
406894	Pompante XP/Xtreme da 290 cc, Riparazione-Parti

Modelli

Controllare il codice di 6 lettere della pompante nella relativa targhetta identificativa. Utilizzare la seguente matrice per definire le caratteristiche della pompante inserendo le sei lettere corrette. Ad esempio, il codice **L180C1** indica la pompante (**L**), volume di uscita (**180**), struttura in acciaio al carbonio (**C**) senza filtro, con guarnizioni Xtreme™ (**1**).

Per ordinare pezzi di ricambio, vedere **Parti**, da pagina 16.

NOTA: Per le pressioni d'esercizio massime, vedere **Dati tecnici** la sezione da pagina 34.

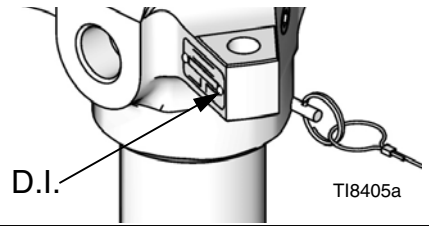

L	180	C	1					
Prima cifra	Seconda, terza e quarta cifra	Quinta cifra		Sesta cifra				
	Volume della pompante (cc)		Materiale	Filtro integrato	Set di guarnizioni in UHMWPE e cuoio*	Set di guarnizioni in PTFE*	Set di guarnizioni in UHMWPE/PTFE*	
L (pompante)	36★	C	Acciaio al carbonio	0_	✓			✓
	48★			1		✓		
	54★			2	✓	✓		
	58★			3			✓	
	72★			4	✓		✓	
	85★			7				✓
	90★			8†		✓		
	97★			9†				✓
	115★			L†	✓	✓		
	145			N†		✓		
	14A★							
	180							
	18A★							
	220							
	22A★							
	22H✘							
	22X✘★							
	250							
	25H✘							
	25A★							
	290	M	Vita max.	2	✓	✓		
	145				✓	✓		
	180				✓	✓		
	220				✓	✓		
	290				✓			

★ Modelli con disposizione dei bulloni da 5,9"; vedere pagina 33.

✘ Pressione massima di esercizio del fluido 50 MPa (7250 psi, 500 bar).

_ Modelli di dosatori XP con molla d'ingresso e senza valvola di spurgo.

* Vedere **Kit di riparazione**, pagina 27, per i dettagli sui materiali delle guarnizioni.





† Include disco di rottura.

Nota: Non tutte le opzioni sono disponibili in tutte le misure.





Codice	Descrizione	Guarnizioni
24N942+	Acciaio al carbonio Xtreme 290 con biella cromata a caldo	Set di guarnizioni X-Tuff
25A710†	250 Xtreme per un'applicazione ad alte temperature	Set di guarnizioni Tuff Stack

Avvertenze

Quelle che seguono sono avvertenze correlate alla configurazione, all'utilizzo, alla messa a terra, alla manutenzione e alla riparazione di questa apparecchiatura. Il simbolo del punto esclamativo indica un'avvertenza generica, mentre i simboli di pericolo si riferiscono a rischi specifici della procedura. Fare riferimento a queste avvertenze. Si possono trovare avvertenze aggiuntive e più specifiche per il prodotto nel testo di questo manuale laddove applicabili.

 AVVERTENZA	
	<p>PERICOLO DI INCENDIO E DI ESPLOSIONE</p> <p>I fumi infiammabili nell'area di lavoro, ad esempio i fumi di vernici e solventi, possono esplodere o prendere fuoco. Per prevenire incendi ed esplosioni:</p> <ul style="list-style-type: none"> • Utilizzare l'attrezzatura solo in aree ben ventilate. • Eliminare tutte le sorgenti di combustione, ad esempio fiamme pilota, sigarette, torce elettriche e coperture in plastica (pericolo di archi statici). • Mantenere l'area di lavoro libera da materiali di scarto, inclusi solventi, stracci e benzina. • Non collegare né scollegare i cavi di alimentazione né accendere o spegnere gli interruttori delle luci in presenza di fumi infiammabili. • Collegare a terra tutte le apparecchiature nell'area di lavoro. Fare riferimento alle istruzioni di Messa a terra. • Utilizzare solo flessibili collegati a terra. • Tenere ferma la pistola su un lato di un secchio collegato alla messa a terra quando si preme il grilletto con la pistola puntata verso il secchio. • Interrompere immediatamente le operazioni se vengono prodotte scintille statiche o si avverte una scossa elettrica. Non utilizzare l'apparecchiatura finché il problema non è stato identificato e corretto. • Tenere un estintore funzionante nell'area di lavoro.
	<p>PERICOLO DI INIEZIONE SOTTO PELLE</p> <p>Fluido ad alta pressione dalla pistola, perdite nei flessibili o componenti rotti possono lesionare la pelle. Tali lesioni possono avere l'aspetto di semplici tagli ma, in realtà, si tratta di gravi lesioni che possono portare ad amputazioni. Richiedere un trattamento chirurgico immediato.</p> <ul style="list-style-type: none"> • Non puntare mai la pistola verso altre persone o verso una parte del corpo. • Non poggiare la mano sull'ugello di spruzzatura. • Non interrompere né deviare perdite con la mano, il corpo, i guanti o uno straccio. • Non spruzzare senza le protezioni dell'ugello e del grilletto installate. • Inserire la sicura del grilletto quando non si spruzza. • Seguire la Procedura di rilascio pressione descritta nel manuale 311164 quando si smette di spruzzare e prima di eseguire interventi di pulizia, di controllo o di manutenzione sull'apparecchiatura.
	<p>PERICOLO PER USO IMPROPRIO DELL'APPARECCHIATURA</p> <p>L'uso improprio può provocare gravi lesioni o il decesso.</p> <ul style="list-style-type: none"> • Non mettere in funzione l'unità quando si è affaticati o sotto gli effetti di droghe o alcol. • Non superare la massima pressione di esercizio o la massima temperatura del componente del sistema con il valore nominale più basso. Fare riferimento ai Dati tecnici nei manuali di tutte le apparecchiature. • Utilizzare fluidi e solventi compatibili con le parti dell'apparecchiatura a contatto con il fluido. Fare riferimento ai Dati tecnici di tutti i manuali delle apparecchiature. Leggere le avvertenze del produttore del fluido e del solvente. Per informazioni complete sul materiale, richiedere le schede MSDS (schede di sicurezza dei materiali) al distributore o al rivenditore. • Verificare l'attrezzatura quotidianamente. Riparare o sostituire immediatamente le parti usurate o danneggiate, utilizzando esclusivamente ricambi originali del produttore. • Non alterare né modificare l'apparecchiatura. • Utilizzare l'apparecchiatura solo per gli scopi previsti. Per informazioni, rivolgersi al distributore. • Disporre i flessibili e i cavi lontano da aree trafficate, spigoli vivi, parti in movimento e superfici calde. • Non attorcigliare né piegare eccessivamente i flessibili né utilizzarli per tirare l'apparecchiatura. • Tenere bambini e animali lontani dall'area di lavoro. • Seguire tutte le normative sulla sicurezza applicabili.



AVVERTENZA

 	<p>PERICOLO PER PARTI MOBILI</p> <p>Le parti in movimento possono schiacciare o amputare le dita e altre parti del corpo.</p> <ul style="list-style-type: none"> • Tenersi lontani dalle parti in movimento. • Non utilizzare l'apparecchiatura senza protezioni o carter installati. • L'apparecchiatura sotto pressione può avviarsi inavvertitamente. Prima di eseguire la manutenzione dell'apparecchiatura o di controllarla o spostarla, seguire la Procedura di decompressione descritta nel manuale 311164. Spegnerne l'alimentazione elettrica o l'alimentazione aria.
	<p>PERICOLO DA FUMI O FLUIDI TOSSICI</p> <p>Fluidi o fumi tossici possono causare lesioni gravi o mortali se spruzzati negli occhi o sulla pelle, inalati o ingeriti.</p> <ul style="list-style-type: none"> • Leggere le schede di sicurezza dei materiali (MSDS) per documentarsi sui pericoli specifici dei fluidi utilizzati. • Conservare i fluidi pericolosi in contenitori approvati e smaltire i fluidi in conformità alle linee guida applicabili. • Indossare sempre i guanti protettivi durante la spruzzatura o la pulizia dell'apparecchiatura.
	<p>DISPOSITIVI DI PROTEZIONE INDIVIDUALE</p> <p>Indossare dispositivi di protezione adeguati durante l'uso, la manutenzione o quando ci si trova nell'area di lavoro dell'apparecchiatura per proteggersi da lesioni gravi, quali lesioni agli occhi, inalazione di fumi tossici, ustioni e perdita dell'udito. L'apparecchiatura di protezione include ma non è limitata a:</p> <ul style="list-style-type: none"> • Occhiali protettivi • Indumenti e respiratore raccomandati dal produttore del fluido e del solvente • Guanti • Protezioni acustiche

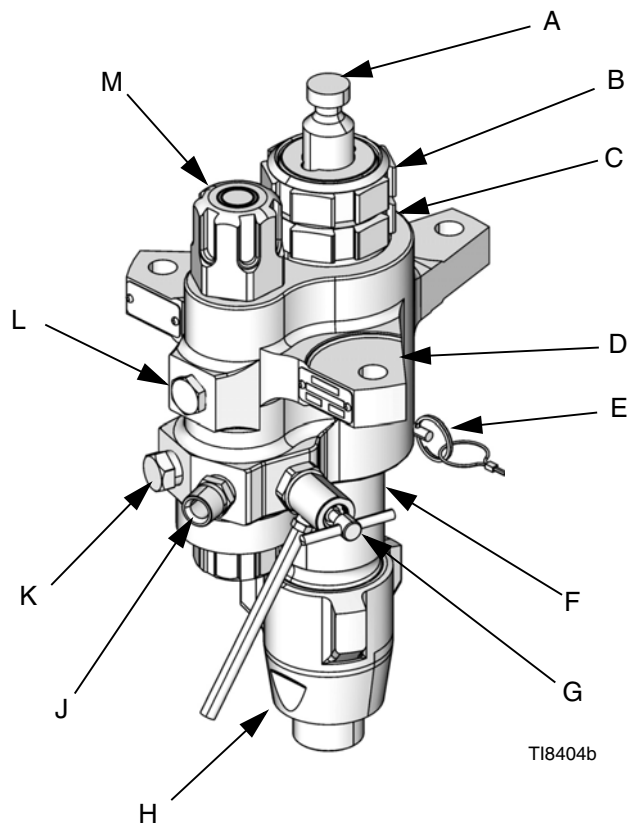
Identificazione dei componenti (mostrato con filtro integrato)

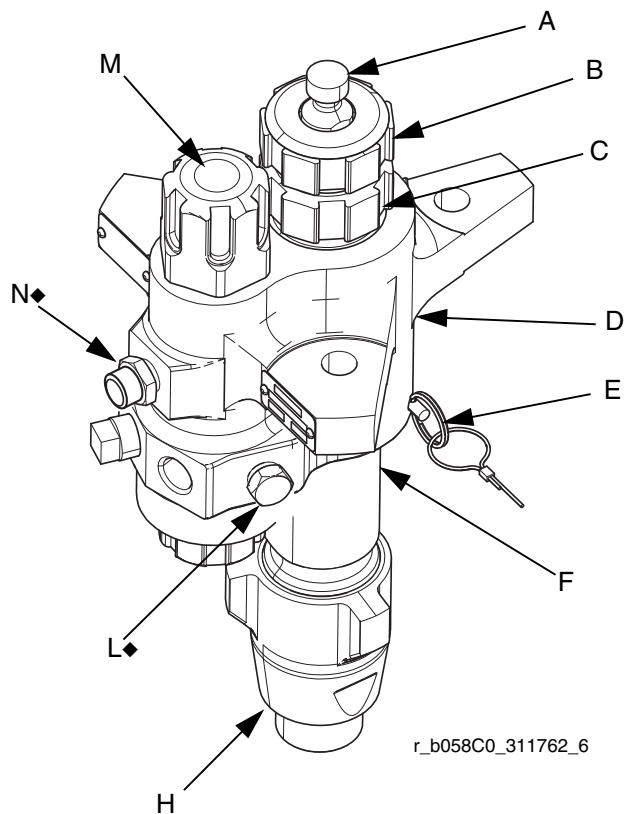

Pompanti di spruzzatura XP Xtreme e pompanti di spruzzatura e-Xtreme



◆ Le pompanti di spruzzatura e-Xtreme utilizzano posizioni opposte per tappo della tubatura e disco di rottura. Il tappo della tubatura è installato nel punto (N), mentre il disco di rottura è installato nel punto (L).

Tasto:

- | | | | |
|---|---|---|--|
| A | Biella del pompante | H | Corpo di ingresso |
| B | Ghiera premistoppa | J | Mandata del fluido |
| C | Cartuccia della strozzatura | K | Uscita del fluido opzionale (per una seconda pistola a spruzzo; non presente su pompanti XP) |
| D | Corpo di mandata | L | Tappo della tubatura (uscita non filtrata) |
| E | Perno di bloccaggio | M | Filtro del fluido |
| F | Cilindro | N | Disco di rottura di sovrappressione (solo per 36cc–145cc) |
| G | Valvola di scarico/spurgo (non presente su pompanti XP) | | |

Riparare

Attrezzi necessari

- Set di chiavi regolabili
- Chiave dinamometrica
- Mazzuolo in gomma
- Pressa ad albero
- Blocco in legno morbido [dimensioni: circa 0,09 metri quadrati (1 piede quadrato)]
- Morsa grande con ganasce morbide
- Lubrificante per filettature
- Vaseline
- Lubrificante antigrippaggio

Smontaggio

Mettere tutte le parti rimosse in sequenza per un facile rimontaggio. Pulire tutte le parti con un solvente compatibile e verificare la presenza di usura o danni.

NOTA: Sono disponibili dei kit di riparazione per sostituire la strozzatura (3) e le guarnizioni del pistone (4) e per sostituire gli O-ring e le guarnizioni di tenuta del cilindro. Per assicurare i migliori risultati, utilizzare tutte le parti nuove comprese nel kit. Le parti comprese nel kit sono contrassegnate con un asterisco, ad esempio (25*). Questi kit possono anche essere utilizzati per convertire la pompante con guarnizioni di materiali diversi. Vedere le sezioni Kit di guarnizioni.

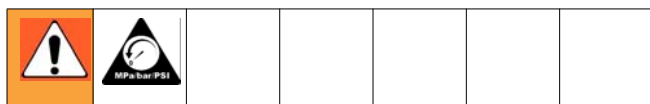

1. Scaricare la pressione. Per istruzioni, vedere il manuale delle unità Xtreme (311164).
2. Scollegare la pompante dal motore come mostrato nel manuale delle unità Xtreme (311164). Oppure, se si dispone di un sistema montato su carrello, rovesciare il carrello ed eseguire la manutenzione della pompante sul carrello stesso.

3. Per le pompanti con filtri integrati, allentare e rimuovere il tappo del filtro sia superiore (20) che inferiore (26). Vedere **Manutenzione del filtro integrato**, a pagina 14.

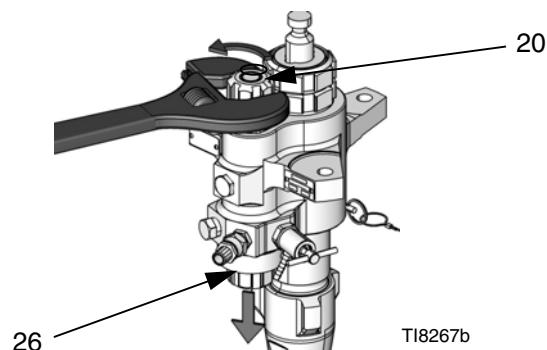

4. Allentare e rimuovere l'involucro d'ingresso (14) dal cilindro della pompante (11).

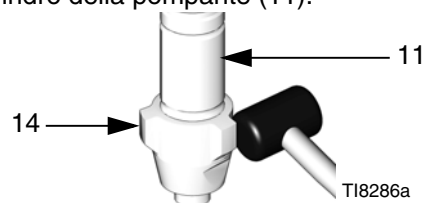

5. Premere la sfera d'ingresso (16) per farla uscire dal fondo dell'involucro d'ingresso (14) (fare attenzione a non danneggiare la sede (18) per rimuovere l'intero gruppo della guida della sfera d'ingresso).

NOTA: Solo sul modello L180C7, gli spessori(17) si trovano sotto la guida della sfera d'ingresso(15).

- a. *Per pompanti Xtreme:* rimuovere la sfera d'ingresso, l'O-ring inferiore (27*) e la sede. Quindi, rimuovere gli O-ring rimanenti dalle scanalature superiore e inferiore della guida della sfera d'ingresso (15).

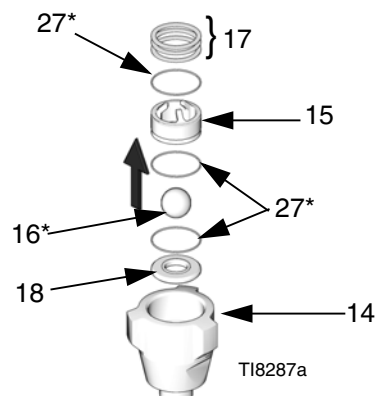

FIG. 1:

- b. *Per pompanti da 115 e XP più piccoli:* rimuovere la molla, la sfera d'ingresso, l'O-ring inferiore e gli spessori. Quindi, rimuovere gli O-ring rimanenti dalle scanalature superiore e inferiore della guida della sfera d'ingresso (15).

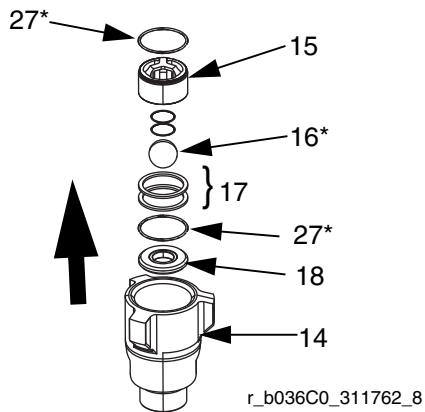

FIG. 2

- c. *Per pompanti da 145 cc e XP più grandi:* rimuovere la sfera d'ingresso, l'O-ring inferiore e lo spessore. Quindi, rimuovere gli O-ring rimanenti dalle scanalature superiore e inferiore della guida della sfera d'ingresso (15).

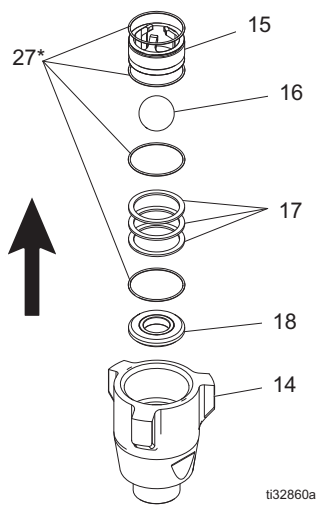
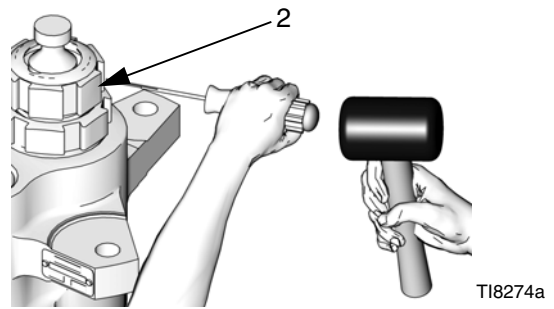
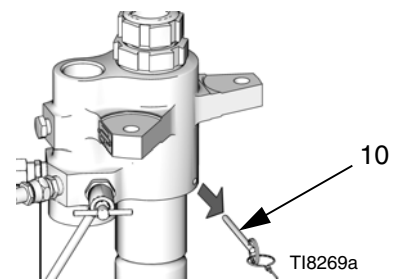

FIG. 3

6. Posizionare la pompante in verticale in una morsa di grandi dimensioni. Utilizzando un mazzuolo in gomma, allentare ma non rimuovere il dado premiguarnizioni (2).



7. Rimuovere il perno di bloccaggio (10) dal cilindro della pompante (11).



8. Svitare e sollevare dal cilindro il corpo di uscita (8) tenendolo diritto. Fare attenzione a non graffiare lo stelo di spostamento (1).

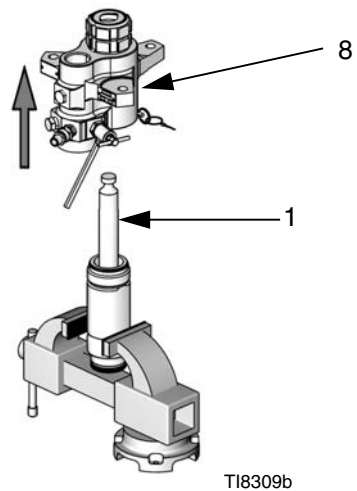

9. Rimuovere il gruppo cartuccia. Rimuovere l'O-ring (27* o 29*) dal fondo dell'involucro di uscita (8), quindi svitare la ghiera premistoppa (2) dalla cartuccia della guarnizione (7). Rimuovere il premistoppa femmina, il premistoppa maschio, le guarnizioni a V (3) e la molla dalla cartuccia della guarnizione (7).

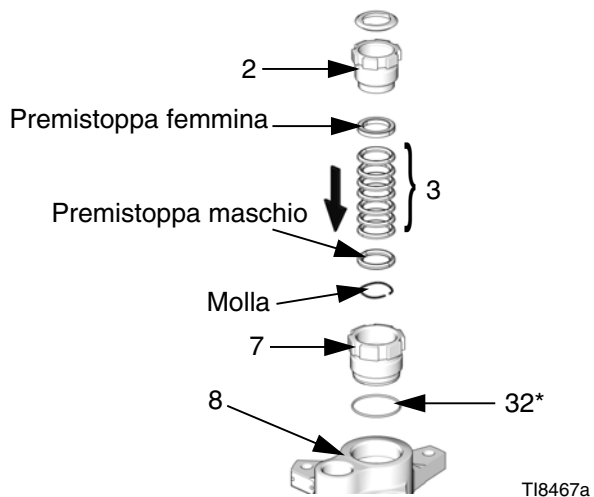
**AVVISO**

Per ridurre la possibilità di danni costosi allo stelo di spostamento (1) e al cilindro della pompante (11), posizionare prima il cilindro della pompante su un blocco di legno morbido. Utilizzare sempre un mazzuolo in gomma o una pressa a calcatoio per estrarre lo stelo di spostamento dal cilindro della pompante. Non utilizzare un martello per estrarre lo stelo. Eventuali danni all'estremità dello stelo riducono la vita operativa della pompa.

10. Posizionare il cilindro della pompante (11) in verticale su un blocco di legno. Utilizzando un mazzuolo in gomma o una pressa a calcatoio, estrarre la biella del pompante (1) dal fondo finché il pistone non risulta libero. Estrarre l'asta e il pistone dal cilindro, fare attenzione a non graffiare le parti.

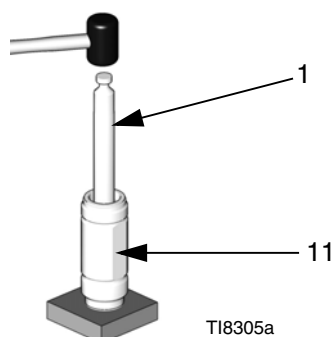

11. Ispezionare la superficie esterna della biella della pompante (1) e la superficie interna del cilindro della pompante (11) controllando che non presentino graffi o usura; sostituire se danneggiati.

12. Bloccare le parti piatte della valvola a pistone (13) in una morsa. Utilizzare una chiave per allentare lo stelo di spostamento (1) dalla valvola a pistone.

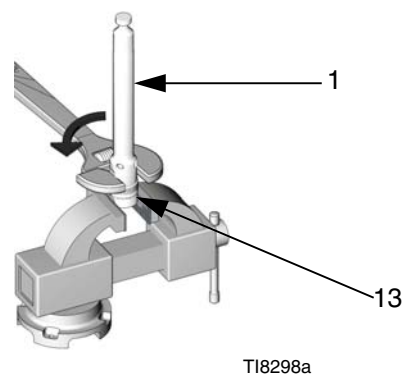

13. Rimuovere lo stelo di spostamento dalla valvola a pistone. Fare attenzione che la sfera del pistone (12*) non cada mentre si separa la valvola a pistone dallo stelo.

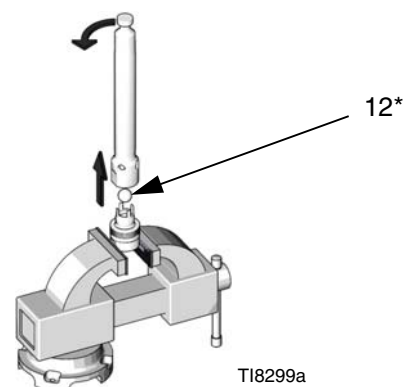

14. Rimuovere i premistoppa e le guarnizioni a V (4) dalla valvola del pistone (13). Verificare che la sfera del pistone (12*) e la valvola a pistone non presentino segni di usura o danni.

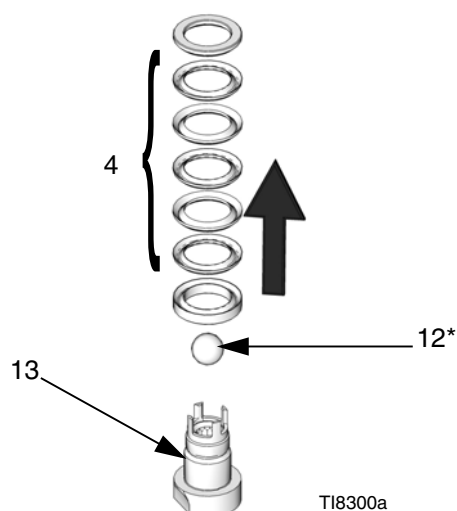

15. Procurarsi tutti i pezzi di ricambio necessari.

Rimontaggio

1. Riposizionare il premistoppa femmina sulla valvola del pistone (13). Installare le cinque guarnizioni a V (4) una per volta con i bordi rivolti verso l'alto. Per l'ordine corretto delle guarnizioni della pompante, fare riferimento alle sezioni Kit di guarnizioni. Installare il premistoppa maschio.

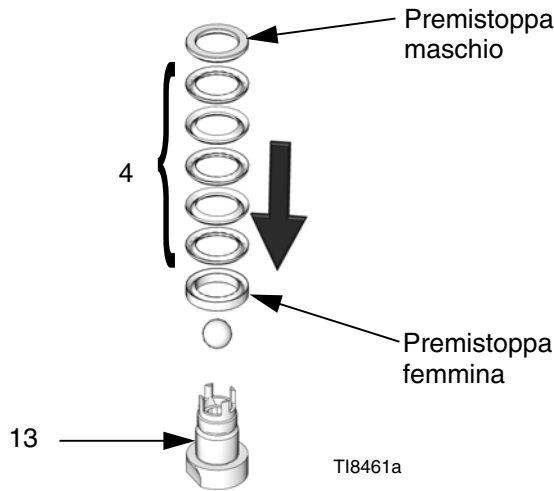

NOTA: Per convertire la pompante per un materiale delle guarnizioni diverso, vedere le sezioni Kit di guarnizioni. Per assicurare i migliori risultati, immergere in olio le guarnizioni in cuoio prima del rimontaggio.

2. Assicurarsi che non vi siano sbavature o detriti sui filetti di contatto della biella del pompante (1) e la valvola del pistone (13). Applicare del lubrificante antigrippaggio sui filetti e sulle superfici di contatto della biella del pompante e della valvola del pistone.

3. Bloccare le parti piatte della valvola a pistone in una morsa. Inserire la sfera del pistone (12*) sulla valvola a pistone.

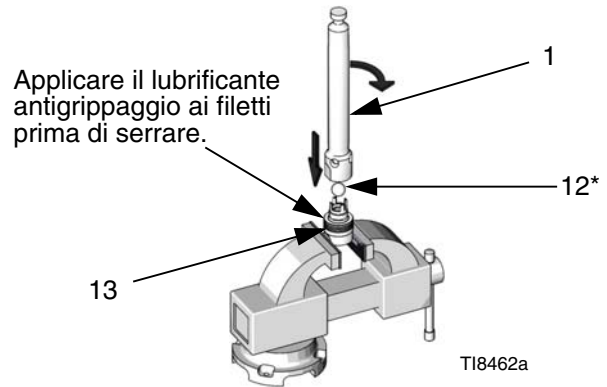

4. Avvitare la biella del pompante (1) sulla valvola del pistone (13) e serrare a mano. Successivamente, serrare in base alla tabella a pagina 13.

NOTA: Posizionare la zampa di gallo della chiave dinamometrica a un angolo di 90° per garantire precisi valori di coppia.

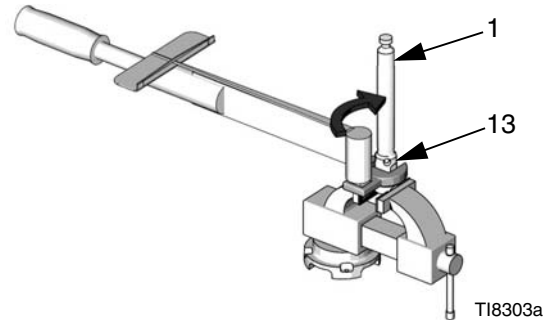

AVVISO

Per ridurre la possibilità di danni costosi allo stelo di spostamento (1) e al cilindro della pompante (11), posizionare prima il cilindro della pompante su un blocco di legno morbido. Utilizzare sempre un mazzuolo in gomma o una pressa a calcatoio per inserire l'asta del pistone nel cilindro della pompante. Non utilizzare mai un martello per inserire l'asta.

5. Per reinstallare l'asta del pistone (1) nel cilindro (11), lubrificare innanzitutto le guarnizioni del pistone (4). Quindi, tenendo l'estremità del pistone rivolta verso il basso, inserire lo stelo della pompante nel cilindro. Spingere il pistone nel cilindro per quanto possibile, quindi utilizzare una pressa a calcatoio o un mazzuolo in gomma per inserire lo stelo e il pistone in sede nel cilindro.

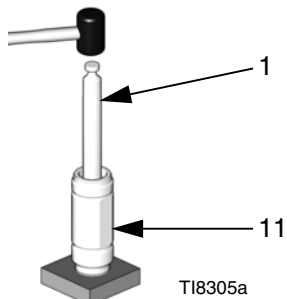

6. Lubrificare il lato interno della cartuccia della guarnizione (7), i filetti esterni della ghiera premistoppa (2) e le guarnizioni della strozzatura (3). Installare la cartuccia guarnizione nel corpo. Posizionare il premistoppa maschio e la molla nella cartuccia della guarnizione. Installare le sette guarnizioni a V una per volta con le labbra rivolte verso il basso. Per l'ordine corretto delle guarnizioni della pompante, fare riferimento alle sezioni Kit di guarnizioni. Installare il premistoppa femmina. Successivamente, riassemble la ghiera premistoppa (2), ma non serrare.

NOTA: Per convertire la pompante ad un materiale delle guarnizioni diverso, vedere le sezioni Kit di guarnizioni. Per assicurare i migliori risultati, immergere in olio le guarnizioni in cuoio prima del rimontaggio.

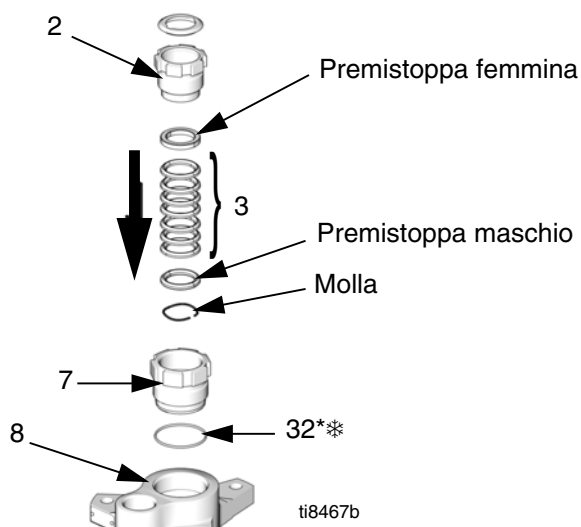

* O-ring blu per pompanti 220cc, 250cc, 290cc.

7. Avvitare il cilindro della pompante (11) sul corpo di uscita (8) fino in fondo. Utilizzare una chiave per serrare il cilindro della pompante. Svitare il meno possibile fino a quando il foro nel corpo risulta allineato con la parte piatta del cilindro. Inserire il perno di bloccaggio (10) nel cilindro.

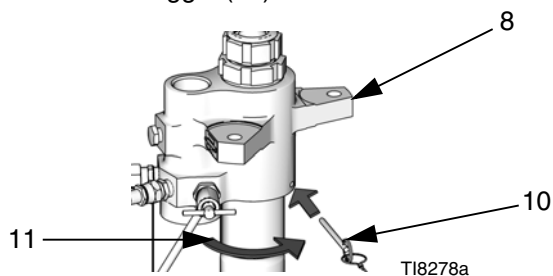

8. Montare l'involucro d'ingresso.

- a. Per pompanti da 115 cc e XP più piccoli: installare la sede (18), due spessori (17), la sfera d'ingresso (16), la molla (43) e un O-ring (27) nell'involucro d'ingresso (14).

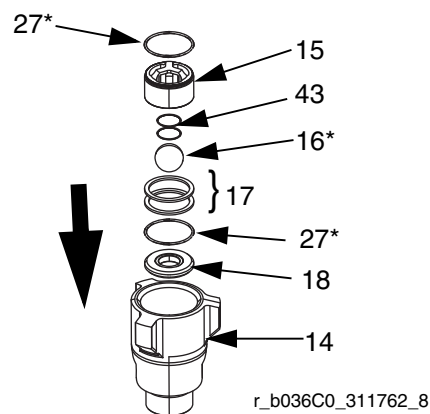

- b. Per pompanti da 145 cc e XP più grandi: installare la sede (18), lo spessore (17), la sfera d'ingresso (16), la molla (43) e un O-ring (27) nell'involucro d'ingresso (14).

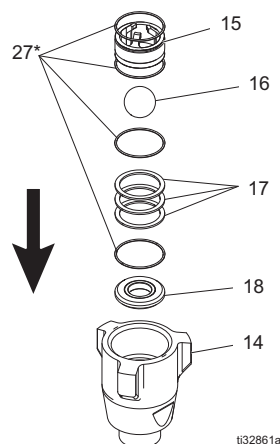

- c. Per pompanti Xtreme: installare la sede d'ingresso (18), la sfera d'ingresso (16) e un O-ring (27*) nell'involucro d'ingresso (14).

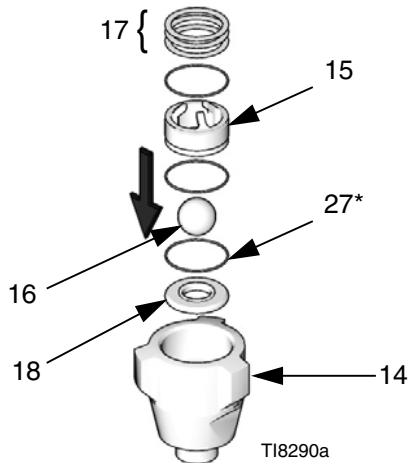

9. Lubrificare e installare gli O-ring (27*) nelle scanalature superiore e inferiore della guida della sfera d'ingresso (15).
10. Solo sui modelli L180C7, L145CP e L145CR, installare gli spessori (17) nell'involucro d'ingresso (14), quindi premere la guida della sfera d'ingresso (15) facendola entrare nell'involucro d'ingresso (14).

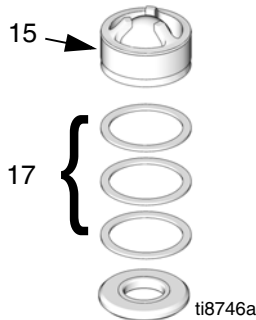

11. Su tutti i modelli ad eccezione dell'L180C7, premere la guida della sfera d'ingresso (15) nell'involucro d'ingresso (14) e installare gli spessori (17).

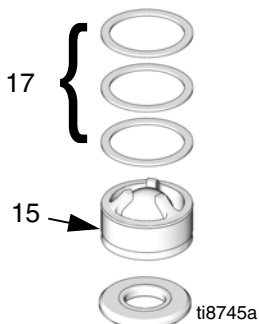

NOTA: Gli spessori (al massimo tre) possono essere montati per la corsa della sfera breve o per quella lunga. Vedere FIG. 4 per un esempio di ciascuna configurazione.

12. Avvitare il corpo di ingresso (14) sul cilindro della pompante (11). Applicare una coppia di 189-203 N•m (140-150 ft-lb).

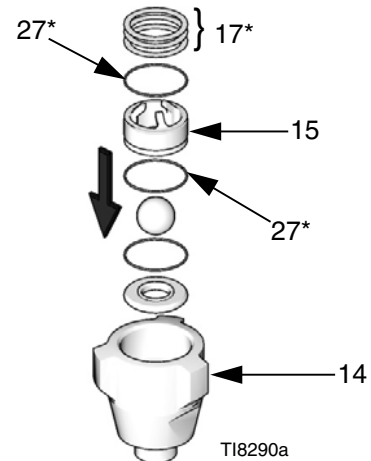

Corsa più corta della sfera ◆



Corsa più lunga della sfera ❖ ❖

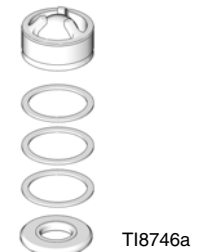

◆ Configurazione preimpostata in fabbrica per cambio ottimale della pompa.

❖ Gli spessori possono essere configurati per modificare la lunghezza della corsa della sfera. Utilizzare una lunghezza maggiore della corsa della sfera per i fluidi a più alta viscosità.

❖ Kit opzionale della molla della sfera d'ingresso disponibile. Utilizzare per migliorare la velocità di scambio in configurazioni della corsa della sfera più lunghe. Vedere **Kit**, pagina 30 per maggiori informazioni.

FIG. 4: Configurazione dello spessore per pompanti senza molla d'ingresso

13. Utilizzando una chiave dinamometrica, serrare la cartuccia della guarnizione (7) sull'involucro di uscita (8). Applicare una coppia di 189-203 N•m (140-150 ft-lb).
14. Inserire le guarnizioni orientandole correttamente; vedere **Parti**, pagina 16. Installare la ghiera premistoppa (2) e applicare una coppia secondo il valore mostrato nella tabella seguente.

Coppia richiesta

Pompa	Guarnizione della strozzatura (2)	Valvola del pistone (13)
L036C0 L048C0 L054C0 L058C0	70-80 ft-lb (95-108 N•m)	85 ft-lb (114 N•m)
L072C0 L085C0 L085C1 L085C2	70-80 ft-lb (95-108 N•m)	125 ft-lb (168 N•m)
L085C3 L085C4	70-80 ft-lb (95-108 N•m)	
L090C0 L097C0 L115C0 L115C1 L115C2	70-80 ft-lb (95-108 N•m)	
L115C3 L115C4	70-80 ft-lb (95-108 N•m)	
L145C0 L145C1 L145C2 L145CL L145CN L145C8 L14AC1 L145M2 L145CP L145CR	70-80 ft-lb (95-108 N•m)	
L145C3 L145C4	70-80 ft-lb (95-108 N•m)	
L180C0 L180C1 L180CL L180CN L180C2 L18AC1 L180M2	125 (168 N•m)	
L180C3 L180C4 L180C7 L180C9	125 (168 N•m)	

Pompa	Guarnizione della strozzatura (2)	Valvola del pistone (13)
L220C0 L220C1 L220C2 L22AC1 L22HC1 L22CH2 L22XC0 L220M2	125 ft-lb (168 N•m)	200 ft-lb (269 N•m)
L220C3 L220C4 L220C9	125 ft-lb (168 N•m)	
L250C0 L250C1 L250C2 L250C8 L25HC1 L25HC2 25A710	125 ft-lb (168 N•m)	
L250C3 L250C4 L25AC4	125 ft-lb (168 N•m)	
L290C0 L290C1 L290C2 L29AC1 L29HC1 L29HC2 L290M2 24N942	125 ft-lb (168 N•m)	
L290C3 L290C4	125 ft-lb (168 N•m)	

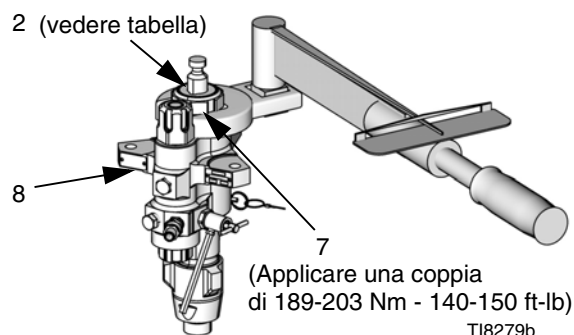

15. Per pompanti con filtro integrato, vedere **Manutenzione del filtro integrato**, pagina 14, se il filtro richiede manutenzione. Quindi reinstallare il tappo del filtro sia superiore (20) che inferiore (26).

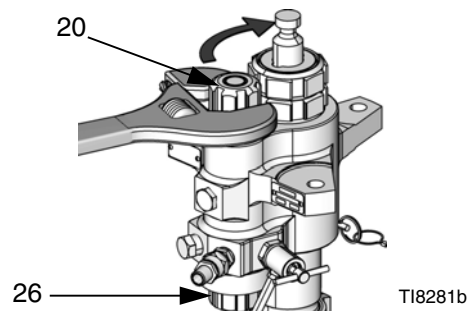

16. Ricollegare la pompante al motore pneumatico. Vedere il manuale delle unità Xtreme (311164).

Manutenzione del filtro integrato

Selezionare i modelli che hanno un filtro integrato nell'involucro della pompante.

Smontaggio

Per rimuovere e pulire il filtro integrato:

1. Ridurre la pressione del fluido.
 - a. Spegnerne il motore dello spruzzatore e tutte le pompe di alimentazione.
 - b. Scaricare completamente la pressione del fluido dallo spruzzatore. Per istruzioni dettagliate, consultare il manuale dello spruzzatore.
2. Utilizzare una chiave per allentare e rimuovere il cappuccio del filtro superiore (20).

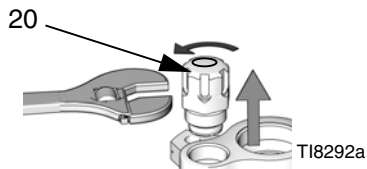

3. Rimuovere l'O-ring (59*), il filtro (23) e il supporto del filtro (24).

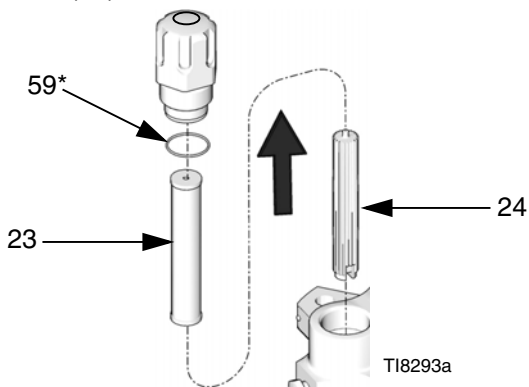

4. Utilizzare una chiave per allentare e rimuovere il tappo del filtro inferiore (26). Rimuovere gli O-ring (22*, 25*).

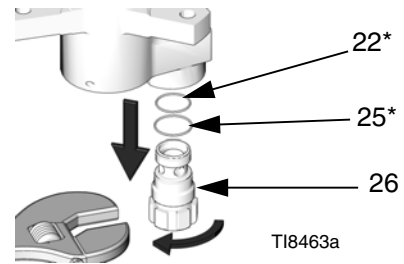

5. Sostituire gli O-ring (22*, 25*), il filtro (23) e il supporto del filtro (24).

NOTA: Alle alte pressioni, gli O-ring si deformano. Sostituire sempre gli O-ring dopo aver rimosso i cappucci del filtro.

6. Rimuovere il tappo della tubatura (49) e utilizzare un pennello o un una punta di trapano per pulire gli attacchi, ove necessario.

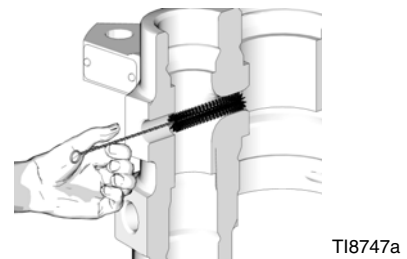

Rimontaggio

AVVISO

Per prevenire le perdite, assicurarsi che vengano utilizzati i componenti di ricambio corretti per la pompa della serie in uso. Vedere **Kit di riparazione del cappuccio del filtro, 24F975**, pagina 31 per maggiori informazioni.

Per rimontare il filtro integrato:

NOTA: Lubrificare tutti gli O-ring prima dell'installazione.

1. Installare gli O-ring (22*, 25*) sul tappo del filtro inferiore (26). Utilizzare una chiave per rimontare e serrare il tappo del filtro inferiore. Applicare una coppia di 52-82 N•m (40-60 ft-lb).

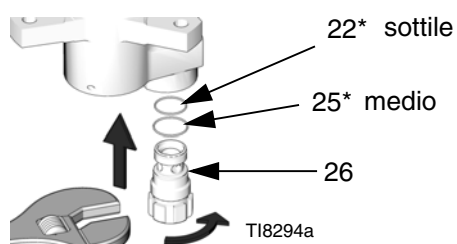

2. Rimontare l'O-ring (59*) sul tappo del filtro superiore (20). Installare il filtro (23), e il supporto filtro (24) sul tappo del filtro superiore. Utilizzare quindi una chiave per montare e serrare il tappo del filtro superiore. Applicare una coppia di 52-82 N•m (40-60 ft-lb).

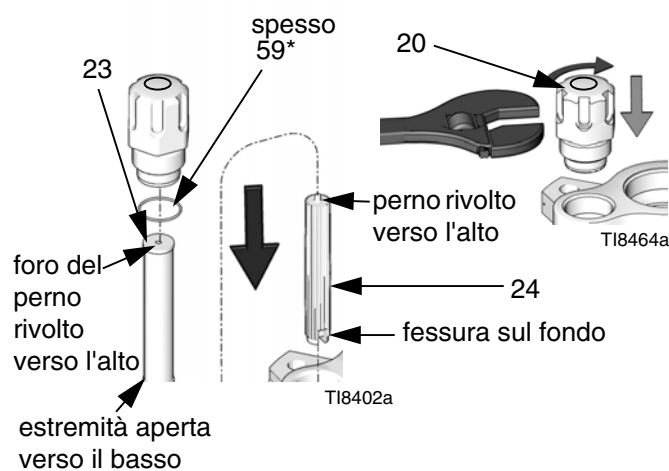

NOTA: Le pompanti Xtreme da 36 cc a 115 cc non utilizzano più i supporti (24) né gli schermi filtranti corti (23). Vedere pagina 31 per i dettagli.

Parti

Pompanti di spruzzatura XP modelli

36cc, 48cc, 54cc, 58cc, 72cc, 85cc, 90cc, 97cc e 115cc

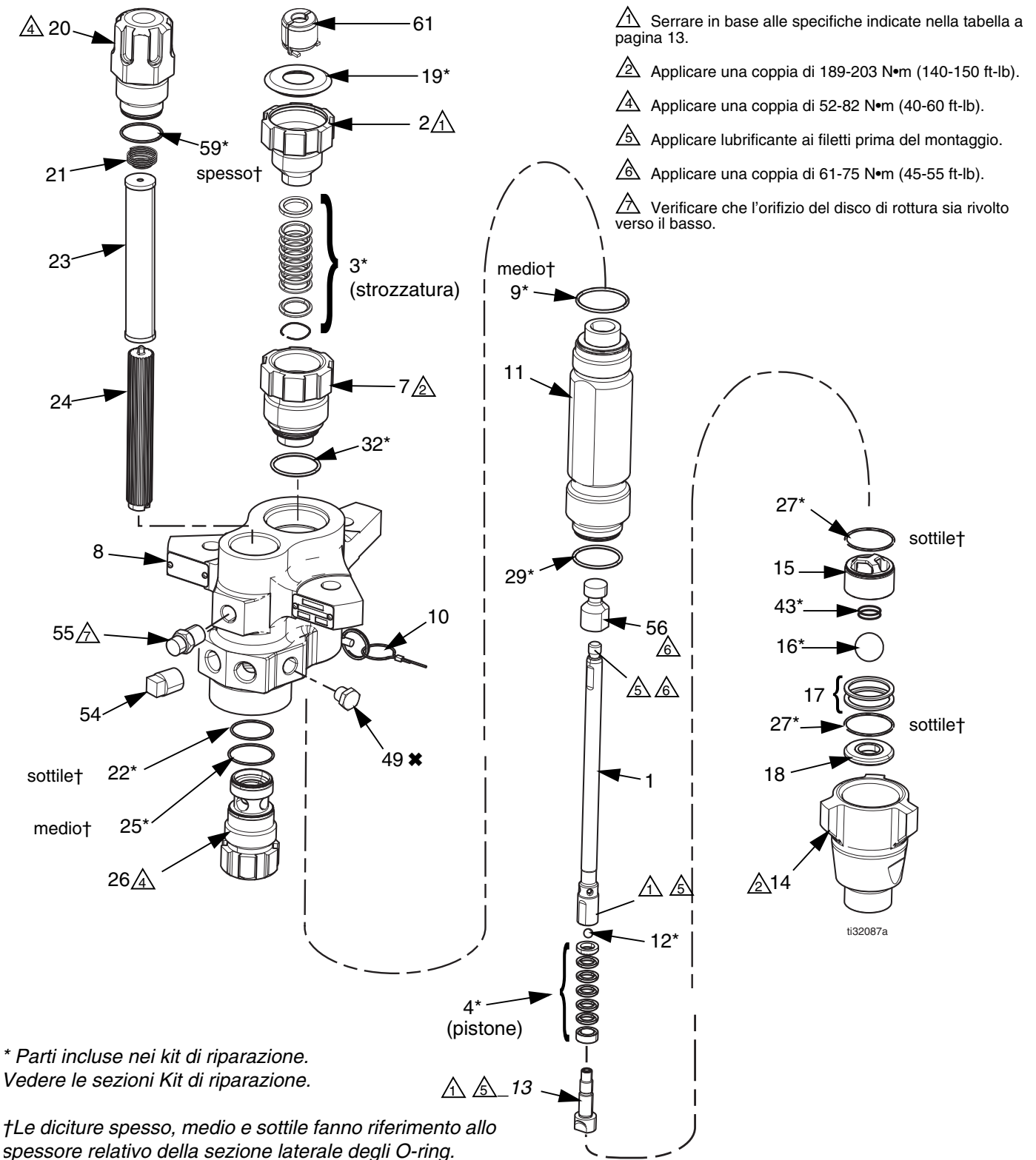

Modelli XP da 36 cc, 48 cc, 54 cc, 58 cc e 72 cc

Rif.	Descrizioni	36 cc	48 cc	54 cc	58 cc	72 cc	Qtà
		L036C0	L048C0	L054C0	L058C0	L072C0	
1	ASTA, pistone	16D458	16D459	16J900	16D460	16J901	1
2	DADO, guarnizione	16D468	16D468	16D468	16D468	15K029	1
3*	GUARNIZIONI, gruppo; strozzatura	Vedere Kit di riparazione a pagina 27.					1
4*	GUARNIZIONI, gruppo; pistone	Vedere Kit di riparazione a pagina 27.					1
7	CARTUCCIA, guarnizione, strozzatura	16D467	16D467	16D467	16D467	16K490	1
8	CORPO, uscita	15F659	15F659	15F659	15F659	15F659	1
9*	O-RING, cilindro superiore; PTFE, medio (confezione da 10)	288067	288067	288067	288067	288067	1
10	PERNO, autobloccante	244826	244826	244826	244826	244826	1
11	CILINDRO, pompante	16D469	16D470	16J906	16D471	16J907	1
12*	SFERA, pistone (confezione da 3)	262485	262485	262485	262485	262741	1
13	VALVOLA, pistone	16D464	16D464	16D464	16D464	16K068	1
14	CORPO, ingresso	15F667	15F667	15F667	15F667	15F667	1
15	GUIDA, sfera, ingresso	16D472	16D472	16D472	16D472	16D472	1
16*	SFERA, ingresso (confezione da 3)	244899	244899	244899	244899	244899	1
17	SPESSORE, ingresso, guida della sfera (confezione da 9)	288064	288064	288064	288064	288064	2
18	SEDE, ingresso	15F665	15F665	15F665	15F665	15F665	1
19*	TAPPO, tenuta della strozzatura (confezione da 10)	247393	247393	247393	247393	247393	1
20 †	CAPPUCCIO, filtro, superiore	16M461	16M461	16M461	16M461	16M461	1
21	MOLLA, di compressione	171941	171941	171941	171941	171941	1
22* †	O-RING, filtro; sottile, PTFE (confezione da 10)	244895	244895	244895	244895	244895	1
23	STRAINER, schermo a 30 mesh; vedere pagina 30 per ulteriori opzioni	224458	224458	224458	224458	224458	1
24	SUPPORTO, filtro	186075	186075	186075	186075	186075	1
25* †	O-RING, filtro; medio, PTFE (confezione da 10)	262484	262484	262484	262484	262484	1
26 †	TAPPO, filtro	16M462	16M462	16M462	16M462	16M462	1
27*	O-RING; valvola di fondo, PTFE, sottile (confezione da 10)	288068	288068	288068	288068	288068	2
29*	O-RING; fondo del cilindro, PTFE, medio (confezione da 10)	262512	262512	262512	262512	262512	1
30▲	ETICHETTA, avvertenza	172479	172479	172479	172479	172479	1
32*	O-RING, PTFE, cartuccia della strozzatura, medio (confezione da 10)	262512	262512	262512	262512	262512	1
43	MOLLA, valvola di fondo	124007	124007	124007	124007	124007	1
49	TAPPO, tubatura, 3/8 npt	198292	198292	198292	198292	198292	1
54	TAPPO, tubatura; 12,7 mm (1/2 poll.)	100737	100737	100737	100737	100737	1
55	INVOLUCRO, gruppo del disco di rottura	258962	258962	258962	258962	258962	1
56	ADATTATORE, biella	15Y399	15Y399	15Y399	15Y399	15Y399	1
59* †	O-RING, filtro; spesso, PTFE (confezione da 10)	262483	262483	262483	262483	262483	1
61	ACCOPPIATORE, gruppo	247167	247167	247167	247167	247167	1

▲ Le etichette di pericolo e avvertenza, le targhette e le schede di sostituzione sono disponibili gratuitamente.

* Parti incluse nei kit di riparazione.

† Vedere pagina 31 per verificare i codici corretti.

I codici elencati sono per quantità in lotto. Le quantità individuali sono incluse nei kit di riparazione. Vedere **Kit di riparazione** a pagina 27.

Modelli XP da 85 cc, 90 cc, 97 cc e 115 cc

Rif.	Descrizioni	85cc	90 cc	97 cc	115cc	Qtà
		L085C0	L090C0	L097C0	L115C0	
1	ASTA, pistone	24B819	16J902	16J903	24B820	1
2	DADO, guarnizione	15K029	15K029	15K029	15K029	1
3*	GUARNIZIONI, gruppo; strozzatura	Vedere Kit di riparazione a pagina 27.				1
4*	GUARNIZIONI, gruppo; pistone	Vedere Kit di riparazione a pagina 27.				1
7	CARTUCCIA, guarnizione, strozzatura	15F660	16K490	16K490	15F661	1
8	CORPO, uscita	15F659	15F659	15F659	15F659	1
9*	O-RING, cilindro superiore; PTFE, medio (confezione da 10)	288067	288067	288067	288067	1
10	PERNO, autobloccante	244826	244826	244826	244826	1
11	CILINDRO, pompante	15F682	16J908	16J909	15F656	1
12*	SFERA, pistone (confezione da 3)	288065	288065	288065	288065	1
13	VALVOLA, pistone	24B818	24B818	24B818	24B817	1
14	CORPO, ingresso	15F667	15F667	15F667	15F667	1
15	GUIDA, sfera, ingresso	16D472	16D472	16D472	16D472	1
16*	SFERA, ingresso (confezione da 3)	244899	244899	244899	244899	1
17	SPESSORE, ingresso, guida della sfera (confezione da 9)	288064	288064	288064	288064	2
18	SEDE, ingresso	15F665	15F665	15F665	15F665	1
19*	TAPPO, tenuta della strozzatura (confezione da 10)	247393	247393	247393	247393	1
20 †	CAPPUCCIO, filtro, superiore	16M461	16M461	16M461	16M461	1
21	MOLLA, di compressione	171941	171941	171941	171941	1
22* †	O-RING, filtro; sottile, PTFE (confezione da 10)	244895	244895	244895	244895	1
23	STRAINER, schermo a 30 mesh; vedere pagina 30 per ulteriori opzioni	224458	224458	224458	224458	1
24	SUPPORTO, filtro	186075	186075	186075	186075	1
25* †	O-RING, filtro; medio, PTFE (confezione da 10)	262484	262484	262484	262484	1
26 †	TAPPO, filtro	16M462	16M462	16M462	16M462	1
27*	O-RING; valvola di fondo, PTFE, sottile (confezione da 10)	288068	288068	288068	288068	2
29*	O-RING; fondo del cilindro, PTFE (confezione da 10) 256512 medio, 288068 sottile	288068	262512	262512	288068	1
30▲	ETICHETTA, avvertenza	172479	172479	172479	172479	1
32*	O-RING, PTFE, cartuccia della strozzatura (confezione da 10) 256512 medio, 288068 sottile	288068	262512	262512	288068	1
43	MOLLA, valvola di fondo	124007	124007	124007	124007	1
49	TAPPO, tubatura, 3/8 npt	198292	198292	198292	198292	1
54	TAPPO, tubatura; 12,7 mm (1/2 poll.)	100737	100737	100737	100737	1
55	ALLOGGIAMENTO, gruppo disco di rottura	258962	258962	258962	258962	1
56	ADATTATORE, biella					1
59* †	O-RING, filtro; spesso, PTFE (confezione da 10)	262483	262483	262483	262483	1
61	ACCOPPIATORE, gruppo	247167	247167	247167	247167	1

▲ Le etichette di pericolo e avvertenza, le targhette e le schede di sostituzione sono disponibili gratuitamente.

* Parti incluse nei kit di riparazione.

† Vedere pagina 31 per verificare i codici corretti.

I codici elencati sono per quantità in lotto. Le quantità individuali sono incluse nei kit di riparazione. Vedere **Kit di riparazione** a pagina 27.

Pompanti di spruzzatura XP modelli 145cc, 180cc, 220cc, 250cc e 290cc

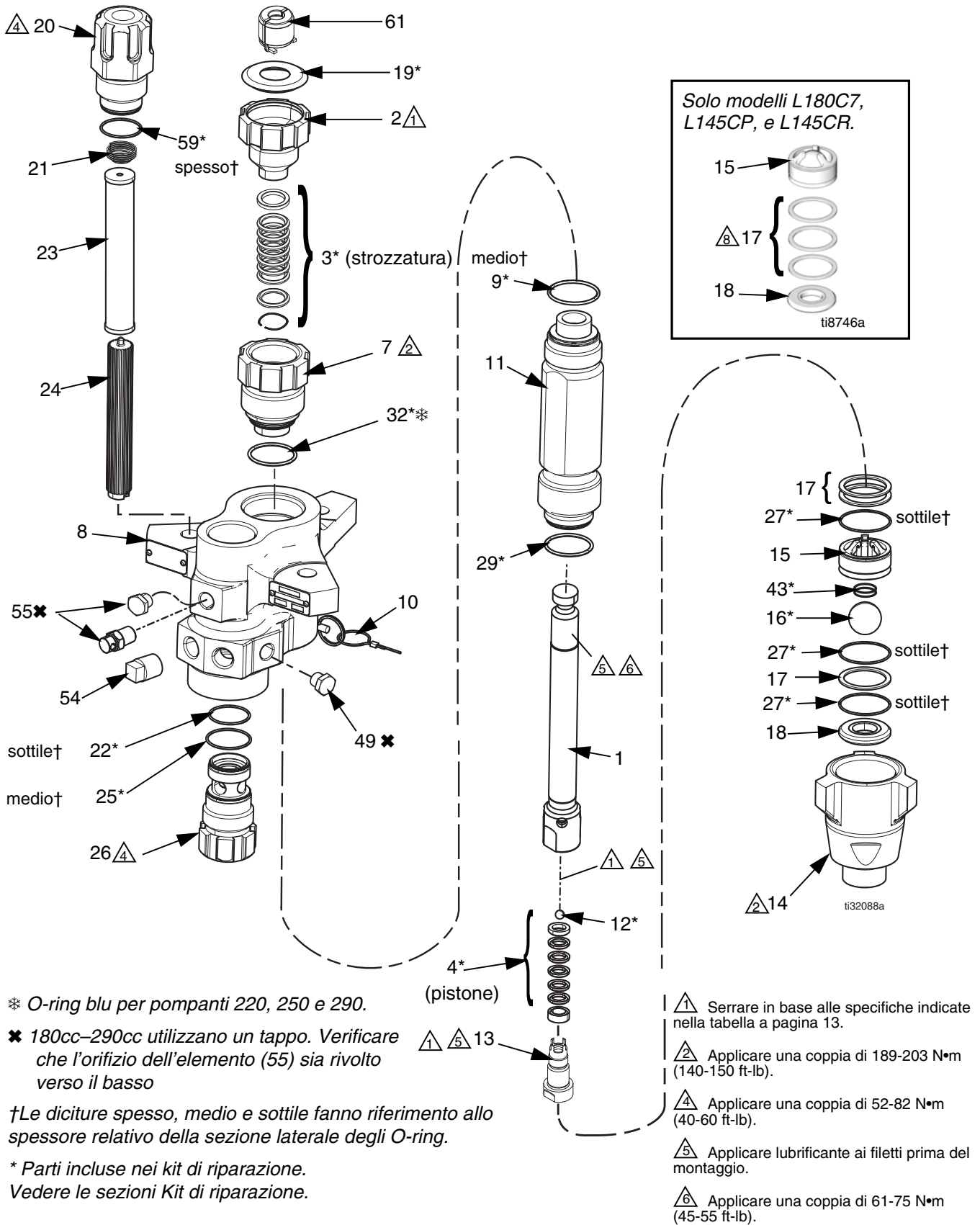

* O-ring blu per pompanti 220, 250 e 290.

✖ 180cc-290cc utilizzano un tappo. Verificare che l'orificio dell'elemento (55) sia rivolto verso il basso

†Le diciture spesso, medio e sottile fanno riferimento allo spessore relativo della sezione laterale degli O-ring.

* Parti incluse nei kit di riparazione. Vedere le sezioni Kit di riparazione.

Modelli XP da 145 cc, 180 cc, 220 cc, 250 cc e 290 cc

Rif.	Descrizioni	145cc	180cc	220cc	220cc	250cc	290cc	Qtà
		L14AC0	L18AC0	L22AC0	L22XC0	L25AC0	L29AC0	
1	ASTA, pistone	24B821	24B822	24B823	26A377	24B824	24B825	1
2	DADO, guarnizione	15K030	15K030	15K031	15K031	15K031	15K031	1
3*	GUARNIZIONI, gruppo; strozzatura	Vedere Kit di riparazione a pagina 27.						1
4*	GUARNIZIONI, gruppo; pistone	Vedere Kit di riparazione a pagina 27.						1
7	CARTUCCIA, guarnizione, strozzatura	197325	197326	197327	197327	197328	197327	1
8	CORPO, uscita	16E151	16E151	16A763	16A763	16A763	16A763	1
9*	O-RING, cilindro superiore; PTFE, medio (confezione da 10)	244892	244892	244893	244893	244893	244893	1
10	PERNO, autobloccante	244826	244826	244826	244826	244826	244826	1
11	CILINDRO, pompante	197315	197316	197317	197317	197318	197319	1
12*	SFERA, pistone (confezione da 3)	253029	253029	244898	244898	244898	244899	1
13	VALVOLA, pistone	24B826	24B827	24B828	24B828	24B829	24B830	1
14	CORPO, ingresso	197303	197303	197304	197304	197304	197304	1
15	GUIDA, sfera, ingresso	198646	198646	198647	198647	198647	198647	1
16*	SFERA, ingresso (confezione da 3)	245128	245128	253030	253030	253030	253030	1
17	SPESSORE, ingresso, guida della sfera (confezione da 9)	244855	244855	244856	244856	244856	244856	3
18	SEDE, ingresso	196358	196358	197344	197344	197344	197344	1
19*	TAPPO, tenuta della strozzatura (confezione da 10)	247394	247394	247395	247395	247395	247395	1
20 †	CAPPUCCIO, filtro, superiore	16M461	16M461	16M461	16M461	16M461	16M461	1
21	MOLLA, di compressione	171941	171941	171941	171941	171941	171941	1
22* †	O-RING, filtro; sottile, PTFE (confezione da 10)	244895	244895	244895	244895	244895	244895	1
23	STRAINER, schermo a 30 mesh; vedere pagina 30 per ulteriori opzioni	224458	224458	224458	224458	224458	224458	1
24	SUPPORTO, filtro	186075	186075	186075	186075	186075	186075	1
25* †	O-RING, filtro; medio, PTFE (confezione da 10)	262484	262484	262484	262484	262484	262484	1
26 †	TAPPO, filtro	16M462	16M462	16M462	16M462	16M462	16M462	1
27*	O-RING; valvola di fondo, PTFE, sottile (confezione da 10)	244890	244890	244894	244894	244894	244894	3
29*	O-RING; fondo del cilindro, PTFE, sottile (confezione da 10)	244890	244890	244894	244894	244894	244894	1
30▲	ETICHETTA, avvertenza	172479	172479	172479	172479	172479	172479	1
32*	O-RING, PTFE, cartuccia della strozzatura, sottile (confezione da 10)	244890	244890	244891	244891	244891	244891	1
43	MOLLA, valvola di fondo	116801	116801	116802	116802	116802	116802	1
49	TAPPO, tubatura, 3/8 npt	198292	198292	198292	198292	198292	198292	1
54	TAPPO, tubatura; 12,7 mm (1/2 poll.)	100737	100737	100737	100737	100737	100737	1
55	TAPPO, tubatura, 3/8 npt		198292	198292	198292	198292	198292	1
	ALLOGGIAMENTO, gruppo disco di rottura	258962						1
59* †	O-RING, filtro; spesso, PTFE (confezione da 10)	262483	262483	262483	262483	262483	262483	1
61	ACCOPPIATORE, gruppo	244819	244819	244819	244819	244819	244819	1

▲ Le etichette di pericolo e avvertenza, le targhette e le schede di sostituzione sono disponibili gratuitamente.

* Parti incluse nei kit di riparazione.

† Vedere pagina 31 per verificare i codici corretti.

I codici elencati sono per quantità in lotto. Le quantità individuali sono incluse nei kit di riparazione. Vedere **Kit di riparazione** a pagina 27.

Pompanti degli spruzzatori Xtreme ed e-Xtreme modelli 85cc 115cc, 145cc, 180cc, 220cc, 250cc e 290cc

- 1 Serrare in base alla tabella a pagina 13.
- 2 Applicare una coppia di 189-203 N•m (140-150 ft-lb).
- 4 Applicare una coppia di 52-82 N•m (40-60 ft-lb).
- 5 Applicare lubrificante ai filetti prima del montaggio.

- 7. Le diciture spesso, medio e sottile fanno riferimento allo spessore relativo della sezione laterale degli O-ring.
- 8 Solo sui modelli L180C7, L145CP, e L145CR tutti e 3 gli spessori (17) sono installati insieme tra la sede dell'ingresso (18) e la guida della sfera d'ingresso (15).

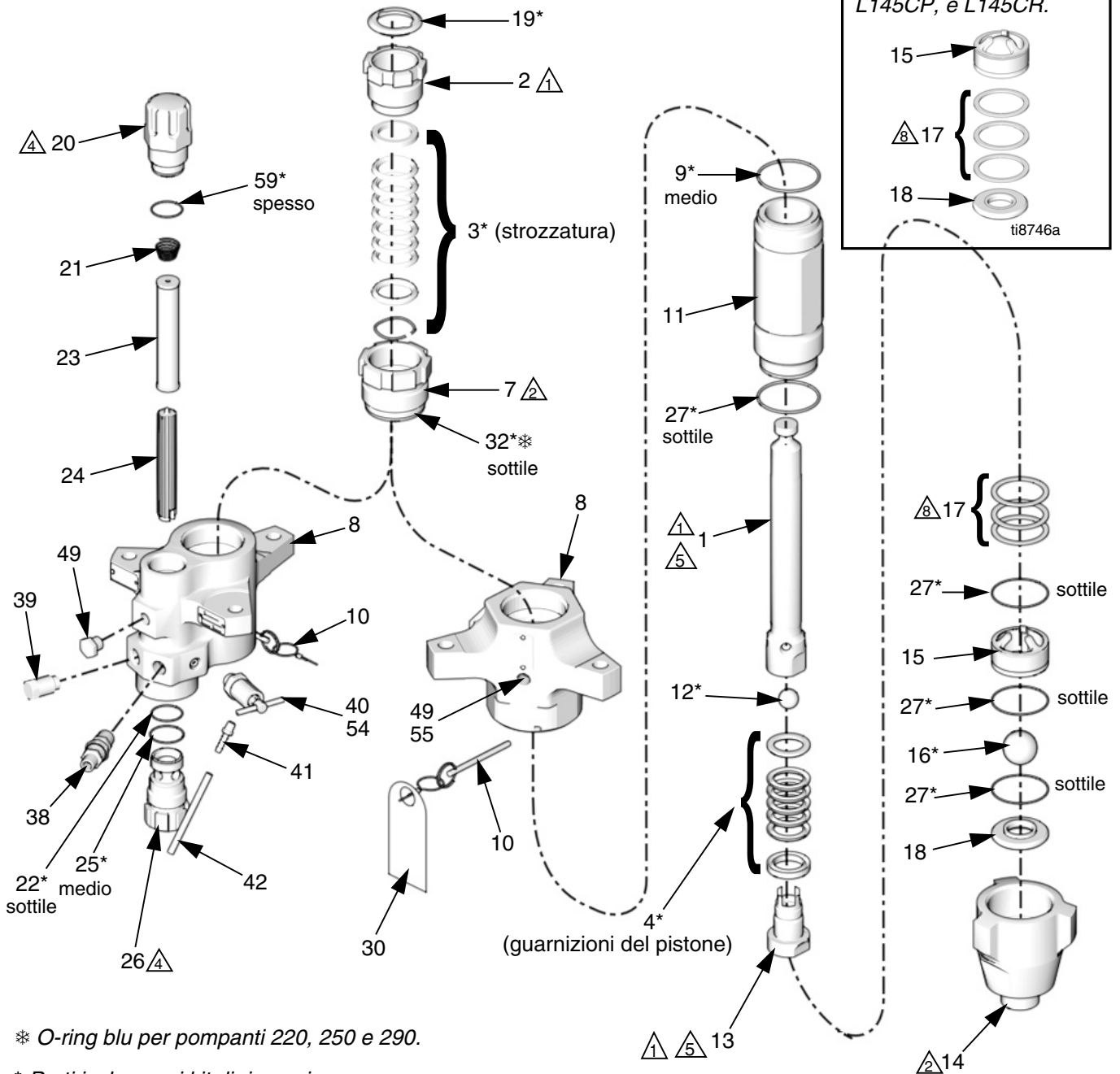

Modelli da 85 cc e 115 cc

Rif.	Descrizioni	85cc		115cc		Qtà
		L085C1 L085C3	L085C2 L085C4	L115C1 L115C3	L115C2 L115C4	
1	ASTA, pistone	24B819	24B819	24B820	24B820	1
2	DADO, guarnizione	15K029	15K029	15K029	15K029	1
3*	GUARNIZIONI, gruppo; strozzatura	Vedere Kit di riparazione a pagina 27.				1
4*	GUARNIZIONI, gruppo; pistone	Vedere Kit di riparazione a pagina 27.				1
7	CARTUCCIA, guarnizione, strozzatura	15F660	15F660	15F661	15F661	1
8	CORPO, uscita	15F654	15F659	15F654	15F659	1
9* †	O-RING, cilindro superiore; PTFE, medio (confezione da 10)	288067	288067	288067	288067	1
10	PERNO, autobloccante	244826	244826	244826	244826	1
11	CILINDRO, pompante	15F682	15F682	15F656	15F656	1
12*	SFERA, pistone; (confezione da 3)	288065	288065	288065	288065	1
13	VALVOLA, pistone	24B818	24B818	24B817	24B817	1
14	CORPO, ingresso	15F667	15F667	15F667	15F667	1
15	GUIDA, sfera, ingresso	15F664	15F664	15F664	15F664	1
16*	SFERA, ingresso; (confezione da 3)	244899	244899	244899	244899	1
17	SPESSORE, ingresso, guida della sfera (confezione da 9)	288064	288064	288064	288064	3
18	SEDE, ingresso	15F665	15F665	15F665	15F665	1
19*	TAPPO, tenuta della strozzatura (confezione da 10)	247393	247393	247393	247393	1
20 †	CAPPUCCIO, filtro, superiore		16M461		16M461	1
21	MOLLA, di compressione		171941		171941	1
22* †	O-RING, filtro; sottile, PTFE (confezione da 10)		244895		244895	1
23	STRAINER, schermo a 60 mesh; vedere pagina 30 per ulteriori opzioni		224459		224459	1
24	SUPPORTO, filtro		186075		186075	1
25* †	O-RING, filtro; medio, PTFE (confezione da 10)		262484		262484	1
26 †	CAPPUCCIO, filtro, pompante		16M462		16M462	1
27*	O-RING; valvola di fondo e fondo del cilindro, PTFE, sottile (confezione da 10)	288068	288068	288068	288068	4
30▲	ETICHETTA, avvertenza	172479	172479	172479	172479	1
32*	O-RING, PTFE, cartuccia della strozzatura, sottile (confezione da 10)	288068	288068	288068	288068	1
38	RACCORDO, nipplo, uscita 12,7 mm (1/2 poll.)		158491		158491	1
39	TAPPO, senza confezione; 12,7 mm (1/2 poll.)		24N518		24N518	1
40	VALVOLA, rilascio pressione		245143		245143	1
41	RACCORDO, a barbe, placcato		116746		116746	1
42	TUBO, nylon		116750		116750	1
49	TAPPO, tubatura	101754	198292	101754	198292	1
59 †	O-RING, filtro; spesso, PTFE (confezione da 10)		262483		262483	1

▲ Le etichette di pericolo e avvertenza, le targhette e le schede di sostituzione sono disponibili gratuitamente.

* Parti incluse nei kit di riparazione.

† Vedere pagina 31 per verificare i codici corretti.

I codici elencati sono per quantità in lotto. Le quantità individuali sono incluse nei kit di riparazione. Vedere **Kit di riparazione** a pagina 27.

Modelli 145 cc

Rif.	Descrizioni	145cc							Qtà
		L145C1 L145C3 L145CP	L145C2 L145C4 L145CR	L145C8	L14AC1	L145M2	B145CL	B145CN	
1	ASTA, pistone	24B821	24B821	24B821	24B821	25D349	24B821	24B821	1
2	DADO, guarnizione	15K030	15K030	15K030	15K030	15K030	15K030	15K030	1
3*	GUARNIZIONI, gruppo; strozzatura	Vedere Kit di riparazione a pagina 27.							1
4*	GUARNIZIONI, gruppo; pistone	Vedere Kit di riparazione a pagina 27.							1
7	CARTUCCIA, guarnizione, strozzatura	197325	197325	197325	197325	197325	197325	197325	1
8	CORPO, uscita	197334	197336	197334	15J673	197336	197336	197334	1
9* †	O-RING, cilindro superiore; PTFE, medio (confezione da 10)	244892	244892	244892	244892	244892	244892	244892	1
10	PERNO, autobloccante	244826	244826	244826	244826	244826	244826	244826	1
11	CILINDRO, pompante	197315	197315	197315	197315	17S911	197315	197315	1
12*	SFERA, pistone; (confezione da 3)	253029	253029	253029	253029	253029	253029	253029	1
13	VALVOLA, pistone	24B826	24B826	24B826	24B826	24B826	24B826	24B826	1
14	CORPO, ingresso	197303	197303	197303	197303	197303	25C241	25C241	1
15	GUIDA, sfera, ingresso	197307	197307	197307	197307	197307	197307	197307	1
16*	SFERA, ingresso; (confezione da 3)	245128	245128	245128	245128	245178	245128	245128	1
17	SPESSORE, ingresso, guida della sfera (confezione da 9)	244855	244855	244855	244855	244855	244855	244855	3
18	SEDE, ingresso	196358	196358	196358	196358	196358	196358	196358	1
19*	TAPPO, tenuta della strozzatura (confezione da 10)	247394	247394	247394	247394	243304	247394	247394	1
20 †	CAPPUCCIO, filtro, superiore		16M461			16M461	16M461		1
21	MOLLA, di compressione		171941			171941	171941		1
22*	O-RING, filtro; sottile, PTFE (confezione da 10)		244895			244895	244895		1
23	STRAINER, schermo da 60 mesh; (confezione da 2) vedere pagina 30 per ulteriori opzioni		224459			224459	224459		1
24	SUPPORTO, filtro		186075			186075	186075		1
25* †	O-RING, filtro; medio, PTFE (confezione da 10)		262484			262484	262484		1
26 †	TAPPO, filtro		16M462			16M462	16M462		1
27*	O-RING; valvola di fondo e fondo del cilindro, PTFE, sottile (confezione da 10)	244890	244890	244890	244890	244890	244890	244890	4
30▲	ETICHETTA, avvertenza	172479	172479	172479	172479	172479	172479	172479	1
32*	O-RING, PTFE, cartuccia della strozzatura, sottile (confezione da 10)	244890	244890	244890	244890	244890	244890	244890	1
38	RACCORDO, nipplo, uscita 12,7 mm (1/2 poll.)		158491			158491			1
39	TAPPO, senza confezione; 12,7 mm (1/2 poll.)		24N518			24N518	100362		1
40	VALVOLA, rilascio pressione		245143			245143			1
41	RACCORDO, a barbe, placcato		116746			116746			1
42	TUBO, nylon		116750			116750			1
49	TAPPO, tubatura	101754	198292		101754	198292	198292		1
54	ALLOGGIAMENTO, disco di rottura						258962	127628	1
55	ALLOGGIAMENTO, disco di rottura			127628					1
59 †	O-RING, filtro; spesso, PTFE (confezione da 10)		262483			262483	262483		1

▲ Le etichette di pericolo e avvertenza, le targhette e le schede di sostituzione sono disponibili gratuitamente.

* Parti incluse nei kit di riparazione.

† Vedere pagina 31 per verificare i codici corretti.

I codici elencati sono per quantità in lotto. Le quantità individuali sono incluse nei kit di riparazione. Vedere **Kit di riparazione** a pagina 27.

Modelli 180 cc

Rif.	Descrizioni	180cc							Qtà
		L180C1 L180C3 L180C7	L180C9	L180C2 L180C4	L18AC1	B180CL	B180CN	L180M2	
1	ASTA, pistone	24B822	24B822	24B822	24B822	24B822	24B822	25D350	1
2	DADO, guarnizione	15K030	15K030	15K030	15K030	15K030	15K030	15K030	1
3*	GUARNIZIONI, gruppo; strozzatura	Vedere Kit di riparazione a pagina 27.							1
4*	GUARNIZIONI, gruppo; pistone	Vedere Kit di riparazione a pagina 27.							1
7	CARTUCCIA, guarnizione, strozzatura	197326	197326	197326	197326	197326	197326	197326	1
8	CORPO, uscita	197334	197334	197336	15J673	197336	197334	197336	1
9*†	O-RING, cilindro superiore; PTFE, medio (confezione da 10)	244892	244892	244892	244892	244892	244892	244892	1
10	PERNO, autobloccante	244826	244826	244826	244826	244826	244826	244826	1
11	CILINDRO, pompante	197316	197316	197316	197316	197316	197316	17S912	1
12*	SFERA, pistone; (confezione da 3)	253029	253029	253029	253029	253029	253029	253029	1
13	VALVOLA, pistone	24B827	24B827	24B827	24B827	24B827	24B827	24B827	1
14	CORPO, ingresso	197303	197303	197303	197303	25C241	25C241	197303	1
15	GUIDA, sfera, ingresso	197307	197307	197307	197307	197307	197307	197307	1
16*	SFERA, ingresso; (confezione da 3)	245128	245128	245128	245128	245128	245128	245128	1
17	SPESSORE, ingresso, guida della sfera (confezione da 9)	244855	244855	244855	244855	244855	244855	244855	3
18	SEDE, ingresso	196358	196358	196358	196358	196358	196358	196358	1
19*	TAPPO, tenuta della strozzatura (confezione da 10)	247394	247394	247394	247394	247394	247394	247394	1
20†	CAPPUCCIO, filtro, superiore			16M461		16M461		16M461	1
21	MOLLA, di compressione			171941		171941		171941	1
22*	O-RING, filtro; sottile, PTFE (confezione da 10)			244895		244895		244895	1
23	FILTRO, schermo a 60 mesh; (confezione da 2) vedere pagina 30 per ulteriori opzioni			224459		224459		224459	1
24	SUPPORTO, filtro			186075		186075		186075	1
25*†	O-RING, filtro; medio, PTFE (confezione da 10)			262484		262484		262484	1
26†	TAPPO, filtro			16M462		16M462		16M462	1
27*	O-RING; valvola di fondo e fondo del cilindro, PTFE, sottile (confezione da 10)	244890	244890	244890	244890	244890	244890	244890	4
30▲	ETICHETTA, avvertenza	172479	172479	172479	172479	172479	172479	172479	1
32*	O-RING, PTFE, cartuccia della strozzatura, sottile (confezione da 10)	244890	244890	244890	244890	244890	244890	244890	1
38	RACCORDO, nipplo, uscita 12,7 mm (1/2 poll.)			158491				158491	1
39	TAPPO, senza confezione; 12,7 mm (1/2 poll.)			24N518		100362		24N518	1
40	VALVOLA, rilascio pressione			245143				245143	1
41	RACCORDO, a barbe, placcato			116746				116746	1
42	TUBO, nylon			116750				116750	1
49	TAPPO, tubatura	101754		198292	101754	198292		198292	1
54	ALLOGGIAMENTO, disco di rottura					258962	127628		1
55	ALLOGGIAMENTO, disco di rottura		258962						1
59†	O-RING, filtro; spesso, PTFE (confezione da 10)			262483		262483			1

▲ Le etichette di pericolo e avvertenza, le targhette e le schede di sostituzione sono disponibili gratuitamente.

* Parti incluse nei kit di riparazione.

† Vedere pagina 31 per verificare i codici corretti.

I codici elencati sono per quantità in lotto. Le quantità individuali sono incluse nei kit di riparazione. Vedere **Kit di riparazione** a pagina 27.

Modelli da 220 cc e 250 cc

Rif.	Descrizioni	220cc							250cc					25A710	Qtà
		L220C1 L220C3	L220C9	L220C2 L220C4	L22AC1	L22HC1	L22HC2	L220M2	L250C1 L250C3	L250C2 L250C4	L250C8	L25HC1	L25HC2		
1	ASTA, pistone	24B823	24B823	24B823	24B823	24X554	24X554	25D351	24B824	24B824	24B824	24X555	24X555	24B824	1
2	DADO, guarnizione	15K031	15K031	15K031	15K031	15K031	15K031	15K031	15K031	15K031	15K031	15K031	15K031	15K031	1
3*	GUARNIZIONI, gruppo; strozzatura	Vedere Kit di riparazione a pagina 27.												1	
4*	GUARNIZIONI, gruppo; guarnizione	Vedere Kit di riparazione a pagina 27.												1	
7	CARTUCCIA, guarnizione, strozzatura	197327	197327	197327	197327	197327	197327	197327	197328	197328	197328	197328	197328	197328	1
8	CORPO, uscita	197335	197335	197337	15H722	197335	17D828	197337	197335	197337	197335	197335	17D828	197335	1
9†	O-RING, cilindro superiore; PTFE, medio (confezione da 10)	244893	244893	244893	244893	244893	244893	244893	244893	244893	244893	244893	244893	244893	1
10	PERNO, autobloccante	244826	244826	244826	244826	244826	244826	244826	244826	244826	244826	244826	244826	244826	1
11	CILINDRO, pompante	197317	197317	197317	197317	17C109	17C109	17S913	197318	197318	197318	17C110	17C110	197318	1
12*	SFERA, pistone; (confezione da 3)	244898	244898	244898	244898	244898	244898	244898	244898	244898	244898	244898	244898	244898	1
13	VALVOLA, pistone	24B828	24B828	24B828	24B828	24B828	24B828	24B828	24B829	24B829	24B829	24B829	24B829	24B829	1
14	CORPO, ingresso	197304	197304	197304	197304	17C167	17C167	197304	197304	197304	197304	17C167	17C167	197304	1
15	GUIDA, sfera, ingresso	198647	198647	198647	198647	198647	198647	198647	198647	198647	198647	198647	198647	198647	1
16*	SFERA, ingresso; (confezione da 3)	253030	253030	253030	253030	253030	253030	253030	253030	253030	253030	253030	253030	253030	1
17	SPESSORE, ingresso, guida della sfera (confezione da 9)	244856	244856	244856	244856	244856	244856	244856	244856	244856	244856	244856	244856	244856	3
18	SEDE, ingresso	197344	197344	197344	197344	197344	197344	197344	197344	197344	197344	197344	197344	17E318	1
19*	TAPPO, tenuta della strozzatura (confezione da 10)	247395	247395	247395	247395	247395	247395	247395	247395	247395	247395	247395	247395	247395	1
20†	CAPPUCCIO, filtro, superiore			16M461			16M461	16M461		16M461			16M461		1
21	MOLLA, di compressione			171941			171941	171941		171941			171941		1
22*†	O-RING, filtro; sottile, PTFE (confezione da 10)			244895			244895	244895		244895			244895		1
23	FILTRO, rete da 60 mesh (confezione da 2); vedere pagina 30 per ulteriori opzioni			224459			224459	224459		224459			224459		1
24	SUPPORTO, filtro			186075			186075	186075		186075			186075		1
25*†	O-RING, filtro; medio, PTFE (confezione da 10)			262484			262484	262484		262484			262484		1
26†	TAPPO, filtro			16M462			16M462	16M462		16M462			16M462		1
27*†	O-RING; valvola di fondo e fondo del cilindro, PTFE, sottile (confezione da 10)	244894	244894	244894	244894	244894	244894	244894	244894	244894	244894	244894	244894	244894	4
30▲	ETICHETTA, avvertenza	172479	172479	172479	172479	172479	172479	172479	172479	172479	172479	172479	172479	172479	1
32*†	O-RING, PTFE, cartuccia della strozzatura, blu, sottile (confezione da 10)	244891	244891	244891	244891	244891	244891	244891	244891	244891	244891	244891	244891	244891	1
38	RACCORDO, nipplo, uscita 12,7 mm (1/2 poll.)			158491			158491	158491		158491			158491		1
39	TAPPO, senza confezione; 12,7 mm (1/2 poll.)			24N518			24N518	24N518		24N518			24N518		1
40	VALVOLA, rilascio pressione			245143			245143	245143		245143			245143		1
41	RACCORDO, a barbe, placcato			116746			116746	116746		116746			116746		1
42	TUBO, nylon			116750			116750	116750		116750			116750		1
49	TAPPO, tubatura	101754		198292	101754	101754	198292	198292	101754	198292			198292		1
55	ALLOGGIAMENTO, disco di rottura		258962								258962			258962	1
59*†	O-RING, filtro; spesso, PTFE (confezione da 10)			262483			262483	262483		262483			262483		1

▲ Le etichette di pericolo e avvertenza, le targhette e le schede di sostituzione sono disponibili gratuitamente.

* Parti incluse nei kit di riparazione.

† Vedere pagina 31 per verificare i codici corretti.

I codici elencati sono per quantità in lotto. Le quantità individuali sono incluse nei kit di riparazione. Vedere **Kit di riparazione** a pagina 27.

Modelli da 290 cc

Rif.	Descrizioni	290cc							Qtà
		24N942+	L290C1 L290C3	L290C2 L290C4	L29AC1	L29HC1	L29HC2	L290M2	
1	ASTA, pistone	16R994	24B825	24B825	24B825	24X556	24X556	25D352	1
2	DADO, guarnizione	15K031	15K031	15K031	15K031	15K031	15K031	15K031	1
3*	GUARNIZIONI, gruppo, strozzatura	Vedere Kit di riparazione , a pagina 27.							1
4*	GUARNIZIONI, gruppo; pistone	Vedere Kit di riparazione , a pagina 27.							1
7	CARTUCCIA, guarnizione, strozzatura	197327	197327	197327	197327	197327	197327	197327	1
8	CORPO, uscita	197335	197335	197337	15H722	197335	17D828	197337	1
9* †	O-RING, cilindro superiore; PTFE, medio (confezione da 10)	244893	244893	244893	244893	244893	244893	244893	1
10	PERNO, autobloccante	244826	244826	244826	244826	244826	244826	244826	1
11	CILINDRO, pompante	197319	197319	197319	197319	17C111	17C111	17S915	1
12*	SFERA, pistone; (confezione da 3)	244899	244899	244899	244899	244899	244899	244899	1
13	VALVOLA, pistone	24B830	24B830	24B830	24B830	24B830	24B830	24B830	1
14	CORPO, ingresso	197304	197304	197304	197304	17C167	17C167	197304	1
15	GUIDA, sfera, ingresso	198647	198647	198647	198647	198647	198647	198647	1
16*	SFERA, ingresso; (confezione da 3)	253030	253030	253030	253030	253030	253030	253030	1
17	SPESSORE, ingresso, guida della sfera (confezione da 9)	244856	244856	244856	244856	244856	244856	244856	3
18	SEDE, ingresso	197344	197344	197344	197344	197344	197344	197344	1
19*	TAPPO, tenuta della strozzatura (confezione da 10)	247395	247395	247395	247395	247395	247395	247395	1
20 †	CAPPUCCIO, filtro, superiore			16M461			16M461	16M461	1
21	MOLLA, di compressione			171941			171941	171941	1
22* †	O-RING, filtro; sottile, PTFE (confezione da 10)			244895			244895	244895	1
23	FILTRO, schermo a 60 mesh; (confezione da 2) vedere pagina 30 per ulteriori opzioni			224459			224459	224459	1
24	SUPPORTO, filtro			186075			186075	186075	1
25* †	O-RING, filtro; medio, PTFE (confezione da 10)			262484			262484	262484	1
26 †	TAPPO, filtro			16M462			16M462	16M462	1
27*	O-RING; valvola di fondo e fondo del cilindro, PTFE, sottile (confezione da 10)	244894	244894	244894	244894	244894	244894	244894	4
30▲	ETICHETTA, avvertenza	172479	172479	172479	172479	172479	172479	172479	1
32*	O-RING, PTFE, cartuccia della strozzatura, blu, sottile (confezione da 10)	244891	244891	244891	244891	244891	244891	244891	1
38	RACCORDO, nipplo, uscita 12,7 mm (1/2 poll.)			158491			158491	158491	1
39	TAPPO, senza confezione; 12,7 mm (1/2 poll.)			24N518			24N518	24N518	1
40	VALVOLA, rilascio pressione			245143			245143	245143	1
41	RACCORDO, a barbe, placcato			116746			116746	116746	1
42	TUBO, nylon			116750			116750	116750	1
49	TAPPO, tubatura	101754	101754	198292	101754	101754	198292	198292	1
59* †	O-RING, filtro; spesso, PTFE (confezione da 10)			262483			262483	262483	1

▲ Le etichette di pericolo e avvertenza, le targhette e le schede di sostituzione sono disponibili gratuitamente.

* Parti incluse nei kit di riparazione.

† Vedere pagina 31 per verificare i codici corretti.

I codici elencati sono per quantità in lotto. Le quantità individuali sono incluse nei kit di riparazione. Vedere **Kit di riparazione** a pagina 27.

Kit di riparazione

Kit di riparazione - Graco UHMWPE formulato/cuoio

I kit di riparazione contengono un set di quattro guarnizioni in UHMWPE e tre guarnizioni di cuoio per la strozzatura e un set di tre guarnizioni in UHMWPE e due guarnizioni in cuoio per il pistone, adatte per applicazioni abrasive. I set di guarnizioni Xtreme sono standard nelle unità di spruzzatura Xtreme NXT e sono utilizzati con i modelli L___ C1, L___ C2, L___ M, L1 __ CL, L1 __ CN, L___ C8 e alcuni modelli con disposizione di bulloni da 5.9 in. I kit includono anche gli articoli 9, 12, 16, 19, 22, 25, 27, 32, e 59. Vedere l'elenco delle parti per il modello della pompante.

Dettaglio delle guarnizioni della strozzatura (3)

Dettaglio delle guarnizioni del pistone (4)

Dimensioni pompante	Kit di riparazione completo	Descrizioni, numeri di riferimento e quantità	
		Kit di tenute della strozzatura (3a-3e)	Kit di tenuto del pistone (4a-4d)
		Sostituisce l'intero gruppo di guarnizioni della strozzatura (vedere Fig. 5)	Sostituisce l'intero gruppo di guarnizioni del pistone (vedere Fig. 5)
85cc	25D232	25D132	25D139
115cc	25D233	25D133	25D140
145cc	25D234	25D134	25D141
180cc	25D235	25D135	25D142
220cc	25D236	25D136	25D143
250cc	25D237	25D137	25D144
290cc	25D238	25D138	25D145

Guarnizioni della strozzatura: Bordi rivolti verso il basso

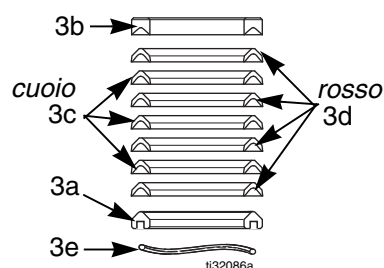

Premiguarnizioni del pistone: Bordi rivolti verso l'alto

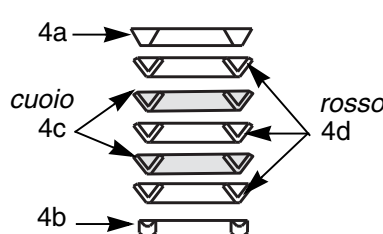

Lubrificare le guarnizioni; immergere le guarnizioni di cuoio in olio per un'ora prima dell'assemblaggio.

FIG. 5: Kit di riparazione

Kit di riparazione - PTFE

I kit di riparazione contengono un set di sette guarnizioni in PTFE per la strozzatura e cinque guarnizioni in PTFE per il pistone, ideali per la resistenza a sostanze chimiche e a temperature elevate. Non adatti ad applicazioni abrasive. Questi kit sono per i modelli L ___ C3 e L ___ C4, e per alcuni modelli con disposizione dei bulloni da 150 mm (5,9 poll.). I kit includono anche gli articoli 9, 12, 16, 19, 22, 25, 27, 32, e 59. Vedere l'elenco delle parti per il modello della pompante.

Dettaglio delle guarnizioni della strozzatura (3)

Dettaglio delle guarnizioni del pistone (4)

Dimensioni pompante	Kit di riparazione completo	Descrizioni, numeri di riferimento e quantità	
		Kit di tenute per la strozzatura (3)	Kit di tenute per il pistone (4)
		Sostituisce l'intero gruppo di guarnizioni della strozzatura (vedere Fig. 6)	Sostituisce l'intero gruppo di guarnizioni del pistone (vedere Fig. 6)
36 cc	25D239	25D146	25D156
48 cc	25D240	25D147	25D157
58 cc	25D241	25D148	25D158
85cc	25D242	25D149	25D159
115cc	25D243	25D150	25D160
145cc	25D244	25D151	25D161
180cc	25D245	25D152	25D162
220cc	25D246	25D153	25D163
250cc	25D247	25D154	25D164
290cc	25D248	25D155	25D165

Guarnizioni della strozzatura: Bordi rivolti verso il basso

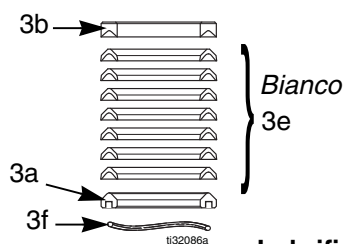

Premiguarnizioni del pistone: Bordi rivolti verso l'alto

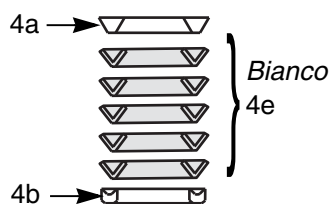

Lubrificare le guarnizioni

FIG. 6: Kit di riparazione delle tenute

Kit di riparazione - Graco UHMWPE formulato/PTFE

I kit di riparazione contengono un set di quattro guarnizioni in UHMWPE e tre in PTFE per la strozzatura e tre guarnizioni in UHMWPE e due in PTFE per il pistone, con resistenza alle sostanze chimiche e durata in applicazioni sotto i 60°C (140°F). I set di guarnizioni in UHMWPE e PTFE sono standard nei dosatori XP e vengono utilizzati con i modelli L___ C0, L___ C7 e L___ C9 e con alcuni modelli con disposizione dei bulloni da 5,9 in. I kit includono anche gli articoli 9, 12, 16, 19, 22, 25, 27, 29, 32, 43 e 59. Vedere l'elenco delle parti per il modello della pompante.

NOTA: Tutte le pompanti L___ C0 XP fabbricate prima di aprile 2012 venivano fornite con set di guarnizioni Tuff-Stack.

Dettaglio delle guarnizioni della strozzatura (3)

Dettaglio delle guarnizioni del pistone (4)

Dimensioni pompante	Kit	Descrizioni, numeri di riferimento e quantità	
		Kit di tenute per la strozzatura (3)	Kit di tenute per il pistone (4)
		Sostituisce l'intero gruppo di guarnizioni della strozzatura (vedere Fig. 7)	Sostituisce l'intero gruppo di guarnizioni del pistone (vedere Fig. 7)
36 cc	25D249	25D166	25D180
48 cc	25D250	25D167	25D181
54 cc	25D251	25D168	25D182
58 cc	25D252	25D169	25D183
72 cc	25D253	25D170	25D184
85cc	25D254	25D171	25D185
90 cc	25D255	25D172	25D186
97 cc	25D256	25D173	25D187
115cc	25D257	25D174	25D188
145cc	25D258	25D175	25D189
180cc	25D259	25D176	25D190
220cc	25D260	25D177	25D191
250cc	25D261	25D178	25D192
290cc	25D262	25D179	25D193

Guarnizioni della strozzatura: Bordi rivolti verso il basso

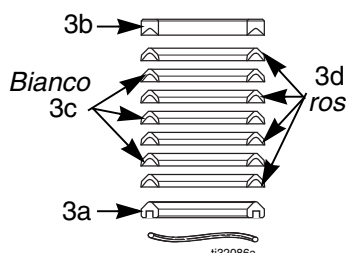

Premiguarnizioni del pistone: Bordi rivolti verso l'alto

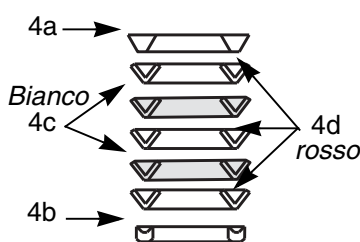

Lubrificare le guarnizioni

Fig. 7: Kit di riparazione

Kit

Kit della molla della sfera d'ingresso

Utilizzare per migliorare la velocità di scambio in configurazioni della corsa della sfera più lunghe. Ordinare il kit che corrisponde al modello di pompante in uso. Vedere il manuale 406527.

NOTA: Tutte le pompe XP Xtreme includono molle d'ingresso.

Kit Modelli di pompante

245190 da 145 cc, 180 cc

245191 da 220 cc, 250 cc, 290 cc

Kit di riparazione valvola drenaggio fluido 245145

NOTA: Non utilizzare con pompanti XP.

Rif.	Descrizione	Qtà
1	SFERA, carburo	1
2	ANELLO, sicurezza	1
3	O-RING, PTFE	2
4	SEDE, valvola	1
5	GUARNIZIONE	1

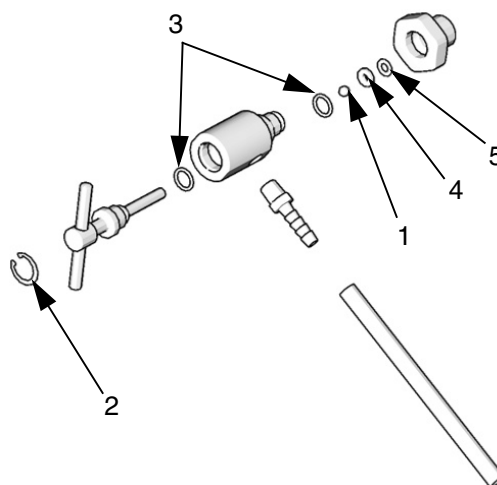

Filtri di ricambio (rif. 23)

Per i modelli con filtri integrati, le pompe delle serie A e B utilizzavano filtri 236495 di 76,2 mm (3 poll.) per pompe da 36-115 cc. Ora tutte le pompe Xtreme impiegano i filtri di 143,5 mm (5,65 poll.) elencati di seguito. Per il kit di conversione, vedere pagina 31

Dimensioni pompante	Confezione da 2		
	Grana 30	Grana 60	Grana 100
Tutti	224458	224459	224468

Confezione da 25		
Grana 30	Grana 60	Grana 100
238436	238438	238440

NOTA: Le pompe con filtro Xtreme standard sono caratterizzate da 60 mesh. Le pompe con filtro Xtreme XP sono caratterizzate da 30 mesh.

Sfere in ceramica

Pompanti Xtreme	Sfera del pistone in ceramica	Sfera di ingresso in ceramica
145	111453	119264
180	111453	119264
220	118602	131271
290	117321	131271

Kit di riparazione del cappuccio del filtro, 24F975

Utilizzare per migliorare la tenuta dei filtri della serie A.

Vedere il manuale 406882 per ulteriori informazioni.

Rif.	Descrizione	Qtà
20	CAPPUCCIO, filtro, superiore; tutte le pompe	1
21	MOLLA	1
22	O-RING; bianco, sottile	1
23a	FILTRO, 30 mesh, 143,5 mm (5,65 in.)	1
23b	FILTRO, 60 mesh, 143,5 mm (5,65 in.)	1
24	SUPPORTO, filtro	1
25	O-RING; bianco, medio	1
26	TAPPO, filtro	1
59	O-RING, PTFE; bianco, spesso	1

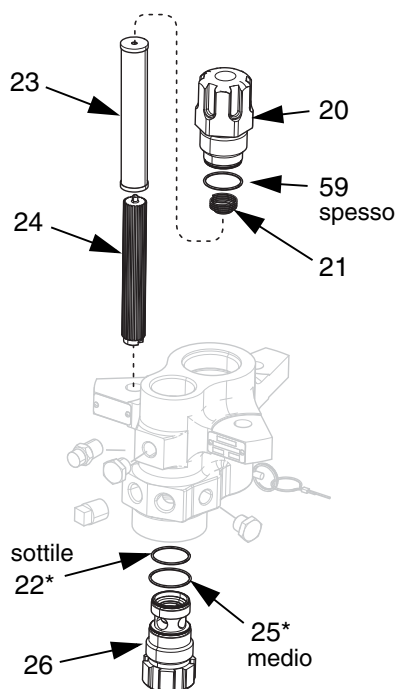

Cambio serie

Le guarnizioni di tenuta del cappuccio del filtro originali sono state cambiate nel 2010 per garantire una tenuta migliore. Gli O-ring di cappucci del filtro di serie diverse non sono intercambiabili.

Le serie delle pompe per tutte le pompanti Xtreme e XP si identificano mediante scanalature circolari sul cappuccio del filtro superiore (20).

I vantaggi del nuovo kit di riparazione del cappuccio del filtro includono:

- compatibilità con pompe di tutte le dimensioni
- tenuta migliorata
- garanzia di installazione corretta dei filtri

Serie A

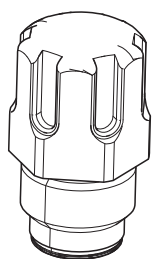

Serie B

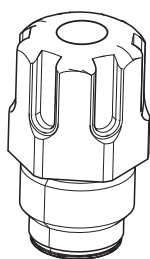

Serie C

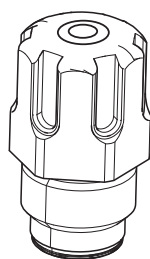

Serie	Descrizione del cambiamento
B	Utilizza O-ring con sezione trasversale sottile, media e spessa.
	Cappucci del filtro adattati ai nuovi O-ring
C	Utilizza filtri di 143,5 mm (5,65 poll.) e supporta tutte le misure.

Dimensioni

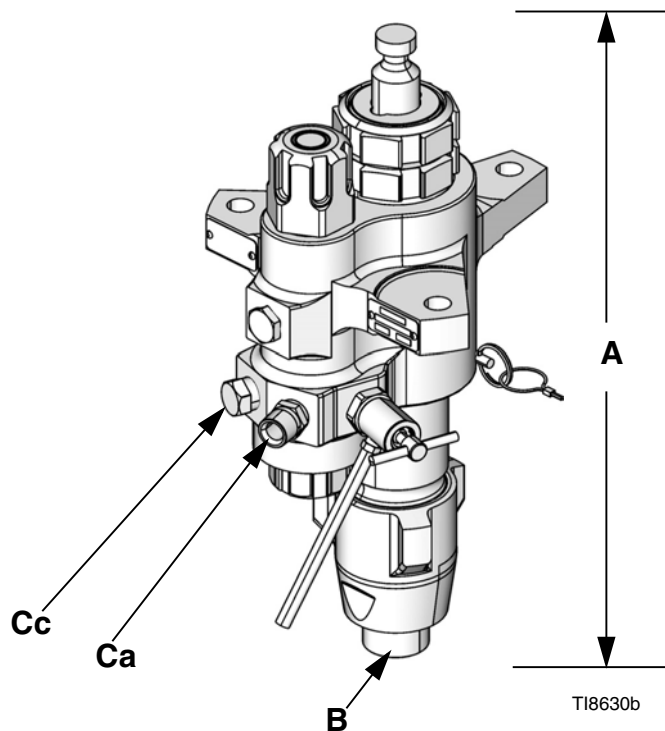

Pompanti con filtri integrati

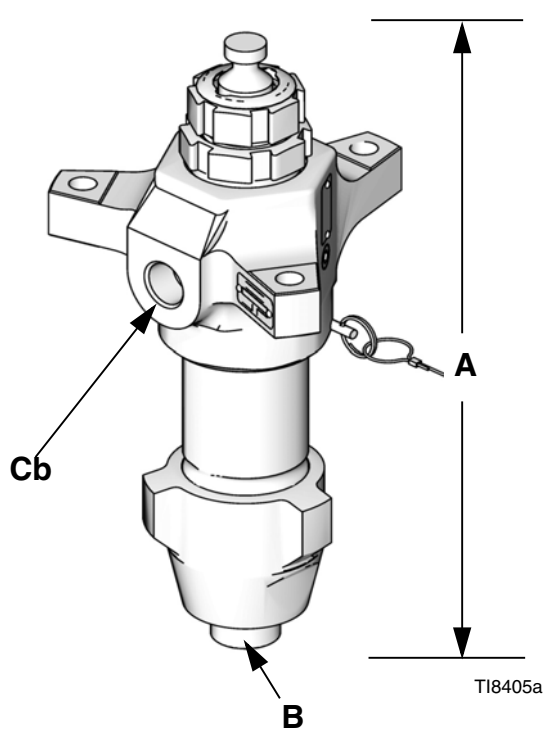

Pompanti senza filtri integrati

Dimensioni pompante

Pompante	A (Altezza) in. (mm)	B (ingresso) in. npt(m)	Ca (Uscita) in. npt(m)	Cb (Uscita) in. npt(f)	Cc (Uscita) in. npt(f)	Peso lbs (kg)	
						Senza filtro	Con filtro
36 cc	17,0 (432)	1-1/4	1/2	Non disponibile	1/2	Non disponibile	36 (16,3)
48 cc	17,0 (432)	1-1/4	1/2	Non disponibile	1/2	Non disponibile	36 (16,3)
54 cc	17,0 (432)	1-1/4	1/2	Non disponibile	1/2	Non disponibile	36 (16,3)
58 cc	17,0 (432)	1-1/4	1/2	Non disponibile	1/2	Non disponibile	36 (16,3)
72 cc	17,0 (432)	1-1/4	1/2	Non disponibile	1/2	Non disponibile	36 (16,3)
85cc	17,0 (432)	1-1/4	1/2	1/2	1/2	28 (12,7)	36 (16,3)
90 cc	17,0 (432)	1-1/4	1/2	Non disponibile	1/2	Non disponibile	36 (16,3)
97 cc	17,0 (432)	1-1/4	1/2	Non disponibile	1/2	Non disponibile	36 (16,3)
115cc	17,0 (432)	1-1/4	1/2	1/2	1/2	28 (12,7)	36 (16,3)
145cc★	17,0 (432)	1-1/4★	1/2	3/4	1/2	38 (17,3)	48 (21,8)
14Acc	17,0 (432)	1-1/4	1/2	3/4	1/2	38 (17,3)	48 (21,8)
180cc★	17,0 (432)	1-1/4★	1/2	3/4	1/2	38 (17,3)	48 (21,8)
18Acc	17,0 (432)	1-1/4	1/2	3/4	1/2	38 (17,3)	48 (21,8)
220cc	17,0 (432)	1-1/4	1/2	1	1/2	42 (19,1)	52 (23,6)
22Acc	17,0 (432)	1-1/4	1/2	1	1/2	42 (19,1)	52 (23,6)
250cc	17,0 (432)	1-1/4	1/2	1	1/2	42 (19,1)	52 (23,6)
290cc	17,0 (432)	1-1/4	1/2	1	1/2	43 (19,5)	53 (24,1)
29Acc	17,0 (432)	1-1/4	1/2	1	1/2	43 (19,5)	53 (24,1)

★ Le pompanti e-Xtreme B145CL/N, B180CL/N hanno un ingresso da 1 in. npt (maschio).

Layout dei fori di fissaggio del corpo di mandata

Mostrato involucro di uscita di 150 mm (5,9 poll.) (esempio)

Si applica alle pompanti da 36, 48, 54, 58, 72, 85, 90, 97, 115, 14A, 18A, 22A, 22X e 29Acc

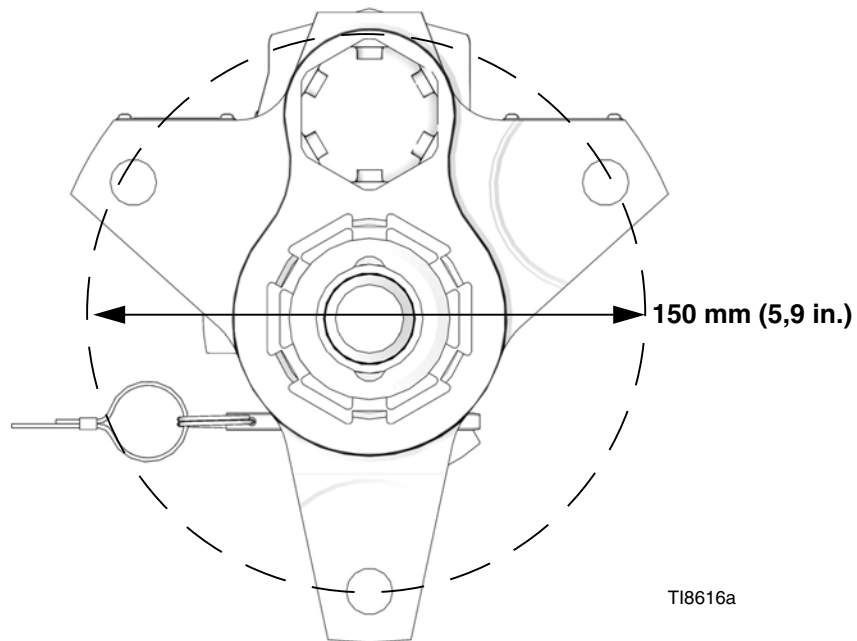

Mostrato involucro di uscita di 203 mm (8,0 poll.) (esempio)

Si applica alle pompanti 145, 180, 220, 250 e 290cc

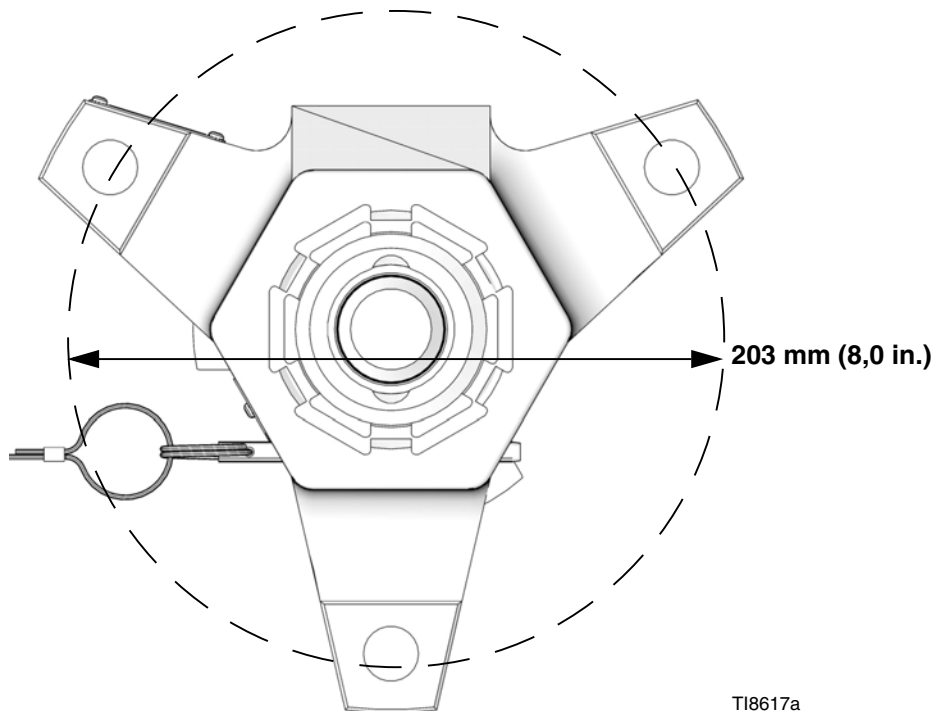

Dati tecnici

Pompanti Xtreme		
	USA	Metrico
Massima temperatura di esercizio★	180 °F	82 °C
Parti a contatto con il fluido	Acciaio al carburo; acciaio legato; acciaio inossidabile 304; 440 e 17-4 PH; placcatura in zinco e nichel; ferro dolce; carburo di tungsteno; PTFE; cuoio	
Lunghezza della corsa	4,75 in.	12,06 cm
Pressione di esercizio massima del fluido		
L036C0	7250 psi	50 MPa; 500 bar
L046C0	7250 psi	50 MPa; 500 bar
L054C0	7250 psi	50 MPa; 500 bar
L058C0	7250 psi	50 MPa; 500 bar
L072C0	7250 psi	50 MPa; 500 bar
L085C0, L085C1, L085C2, L085C3, L085C4	7250 psi	50 MPa; 500 bar
L090C0	7250 psi	50 MPa; 500 bar
L097C0	7250 psi	50 MPa; 500 bar
L115C0, L115C1, L115C2, L115C3, L115C4	7250 psi	50 MPa; 500 bar
L145M2, L145C0, L145C1, L145C2, L145C3, L145C4, L14AC1, L145CP, L145CR	7400 psi	51 MPa; 511 bar
L145C8, L145CL, L145CN, L180CL, L180CN	6000 psi*	41 MPa; 410 bar*
L180C0, L180C1, L180C2, L180C3, L180C4, L180C7, L180C9, L18AC1, L180M2	7400 psi	51 MPa; 511 bar
L220M2, L220C0, L220C1, L220C2, L220C3, L220C4, L220C9, L22AC1	6000 psi	41 MPa; 414 bar
L250C0, L250C1, L250C2, L250C3, L250C4	5600 psi	39 MPa; 386 bar
L250C8, 25A710	5600 psi	39 MPa; 386 bar
L290M2, L290C0, L290C1, L290C2, L290C3, L290C4, L29AC1, 24N942	5600 psi	39 MPa; 386 bar
L22HC1, L22HC2, L25HC1, L25HC2, L29HC1, L29HC2, L22XC0	7250 psi	50 MPa; 500 bar
Portata nominale per ciclo		
L036C0	36 cc	
L046C0	46 cc	
L054C0	54 cc	
L058C0	58 cc	
L072C0	72 cc	
L085C0, L085C1, L085C2, L085C3, L085C4	85cc	
L090C0	90 cc	
L097C0	97 cc	
L115C0, L115C1, L115C2, L115C3, L115C4	115cc	
L145C0, L145C1, L145C2, L145C3, L145C4, L145C8, L14AC1, L145M2, L145CP, L145CR, L145CL, L145CN	145cc	
L180C0, L180C1, L180C2, L180C3, L180C4, L180C7, L180C9, L18AC1, L180M2, L180CL, L180CN	185 cc	
L220C0, L220C1, L220C2, L220C3, L220C4, L220C9, L22AC1, L22HC1, L22HC2, L22XC0, L220M2	220cc	
L250C0, L250C1, L250C2, L250C3, L250C4, L250C8, L25HC1, L25HC2, 25A710	250cc	
L290C0, L290C1, L290C2, L290C3, L290C4, L29AC1, 24N942, L29HC1, L29HC2, L290M2	290cc	

Pompanti Xtreme		
	USA	Metrico
Area effettiva		
L036C0	0,2325 in.	1,500 cm
L046C0	0,3100 in.	2,000 cm
L054C0	0,349 in.	2,250 cm
L058C0	0,3715 in.	2,397 cm
L072C0	0,465 in.	3,000 cm
L085C0, L085C1, L085C2, L085C3, L085C4	0,5542 in.	3,575 cm
L090C0	0,581 in.	3,750 cm
L097C0	0,620 in.	4,000 cm
L115C0, L115C1, L115C2, L115C3, L115C4	0,7430 in.	4,793 cm
L145M2, L145C0, L145C1, L145C2, L145C3, L145C4, L145C8, L14AC1, L145CP, L145CR, L145CL, L145CN	0,9300 in.	6,000 cm
L180C0, L180C1, L180C2, L180C3, L180C4, L180C7, L180C9, L18AC1, L180M2, L180CL, L180CN	1,1624 in.	7,500 cm
L220C0, L220C1, L220C2, L220C3, L220C4, L220C9, L22AC1, L22HC1, L22HC2, L22XC0, L220M2	1,395 in.	9,000 cm
L250C0, L250C1, L250C2, L250C3, L250C4, L250C8, L25HC1, L25HC2, 25A710	1,620 in.	10,452 cm
L290C0, L290C1, L290C2, L290C3, L290C4, L29AC1, 24N942, L29HC1, L29HC2, L290M2	1,860 in.	12,000 cm

★ *La massima temperatura operativa di 25A710 è 390 °F (200 °C).*

* *Per via dei dischi di rottura di sovrappressione installati.*

Garanzia standard Graco

Graco garantisce che tutta l'apparecchiatura descritta nel presente documento, fabbricata da Graco e marchiata con il suo nome, è esente da difetti nei materiali e nella fabbricazione alla data di vendita all'acquirente originale che la usa. Fatta eccezione per le garanzie a carattere speciale, esteso o limitato applicate da Graco, l'azienda provvederà a riparare o sostituire qualsiasi parte delle sue apparecchiature di cui abbia accertato la condizione difettosa per un periodo di dodici mesi a decorrere dalla data di vendita. Questa garanzia si applica solo alle attrezzature che vengono installate, utilizzate e di cui viene eseguita la manutenzione seguendo le raccomandazioni scritte di Graco.

La presente garanzia non copre la normale usura, né alcun malfunzionamento, danno o usura causati da installazione scorretta, applicazione impropria, abrasione, corrosione, manutenzione inadeguata o impropria, colpa, incidenti, manomissione o sostituzione di componenti con prodotti non originali Graco e pertanto Graco declina ogni responsabilità rispetto alle citate cause di danno. Graco non potrà essere ritenuta responsabile neppure per eventuali malfunzionamenti, danni o usura causati dall'incompatibilità delle apparecchiature Graco con strutture, accessori, apparecchiature o materiali non forniti da Graco o con progettazioni, produzioni, installazioni, funzionamenti o manutenzioni errate di strutture, accessori, apparecchiature o materiali non forniti da Graco.

La presente garanzia è condizionata al reso prepagato dell'apparecchiatura ritenuta difettosa a un distributore autorizzato Graco affinché ne verifichi il difetto dichiarato. Se il difetto in questione dovesse essere confermato, Graco riparerà o sostituirà la parte difettosa senza alcun costo aggiuntivo. L'apparecchiatura sarà restituita all'acquirente originale con trasporto prepagato. Se l'ispezione non rileva difetti nei materiali o nella lavorazione, le riparazioni saranno effettuate a un costo ragionevole che include il costo delle parti, la manodopera e il trasporto.

QUESTA GARANZIA È ESCLUSIVA E SOSTITUISCE TUTTE LE ALTRE GARANZIE, ESPLICITE O IMPLICITE INCLUSE MA NON LIMITATE A EVENTUALI GARANZIE DI COMMERCIALIZZABILITÀ O IDONEITÀ A SCOPI PARTICOLARI.

L'unico obbligo di Graco e il solo rimedio a disposizione dell'acquirente per eventuali violazioni della garanzia sono quelli indicati in precedenza. L'acquirente accetta che nessun altro rimedio (ivi compresi, in via esemplificativa ma non esaustiva, danni accidentali o consequenziali derivanti dalla perdita di profitto, mancate vendite, lesioni alle persone o danni alle proprietà o qualsiasi altra perdita accidentale o consequenziale) sia messo a sua disposizione. Qualsiasi azione legale per violazione della garanzia dovrà essere intrapresa entro due (2) anni dalla data di vendita.

GRACO NON RILASCI ALCUNA GARANZIA E NON RICONOSCE ALCUNA GARANZIA IMPLICITA DI COMMERCIALIZZABILITÀ E ADATTABILITÀ A SCOPI PARTICOLARI RELATIVAMENTE AD ACCESSORI, ATTREZZATURE, MATERIALI O COMPONENTI VENDUTI MA NON PRODOTTI DA GRACO. Questi articoli venduti, ma non prodotti, da Graco (come i motori elettrici, gli interruttori, i flessibili ecc.) sono coperti dalla garanzia, se esiste, dei relativi fabbricanti. Graco fornirà all'acquirente un'assistenza ragionevole in caso di reclami per violazione di queste garanzie.

In nessun caso Graco sarà responsabile di danni indiretti, accidentali, speciali o consequenziali derivanti dalla fornitura da parte di Graco dell'apparecchiatura di seguito riportata o per la fornitura, il funzionamento o l'utilizzo di qualsiasi altro prodotto o altro articolo venduto, a causa di violazione del contratto, della garanzia, per negligenza di Graco o altro.

Informazioni su Graco

Per le informazioni aggiornate sui prodotti Graco, visitare il sito www.graco.com.

Per informazioni sui brevetti, vedere www.graco.com/patents.

PER INVIARE UN ORDINE, contattate il vostro distributore Graco o chiamate per identificare il distributore più vicino.

Telefono: 612-623-6921 o numero verde: 1-800-328-0211 Fax: 612-378-3505

Tutte le informazioni e le illustrazioni contenute nel presente documento sono basate sui dati più aggiornati disponibili al momento della pubblicazione. Graco si riserva il diritto di apportare modifiche in qualunque momento senza preavviso.

Traduzione delle istruzioni originali. This manual contains Italian. MM 311762

Sede generale Graco: Minneapolis
Uffici internazionali: Belgio, Cina, Giappone, Corea

GRACO INC. AND SUBSIDIARIES • P.O. BOX 1441 • MINNEAPOLIS MN 55440-1441 • USA
Copyright 2006, Graco Inc. Tutti gli stabilimenti di produzione Graco hanno ottenuto la certificazione ISO 9001.

www.graco.com
Revisione ZAH, giugno 2019